

# 広域公園の運営に対する 民間団体の意欲に関する研究

—大阪府営公園を事例として—

緑地計画学 松岡弘樹



# 第1章 研究の背景及び目的

## 研究背景

我が国では都市公園において、更なる公共サービスの質的向上を図るために、「民」との連携を高め、民間のノウハウを活用した公園運営の必要性が高まっている。

## 研究目的

広域公園である大阪府営公園を事例として広域公園の運営に取り組む民間団体の関わりの実態を把握し、広域公園の運営に対する民間団体の意欲を探る。

## 論文構成

第1章  
研究の背景及び目的

第2章  
広域公園の運営に関わる外部団体の実態

第3章  
広域公園に関わる民間団体の取組み特性

第4章  
広域公園の運営に対する民間団体の意欲

# 第2章 広域公園の運営に関わる外部団体の実態：調査及び解析方法

## 調査対象

大阪府営公園19公園中、指定管理者の協力の得られた16公園

## 調査方法

- 公園情報誌等の資料を用いた文献調査
- 指定管理者に対するヒアリング調査

## 調査内容

- 平成29年度の公園運営の内容

- ・施設運営
- ・会議や協議会
- ・ボランティア活動
- ・公園イベント

- 公園運営に関わる外部団体の実態

- ・団体数
- ・団体属性
- ・関わりの契機

## 調査対象公園位置図

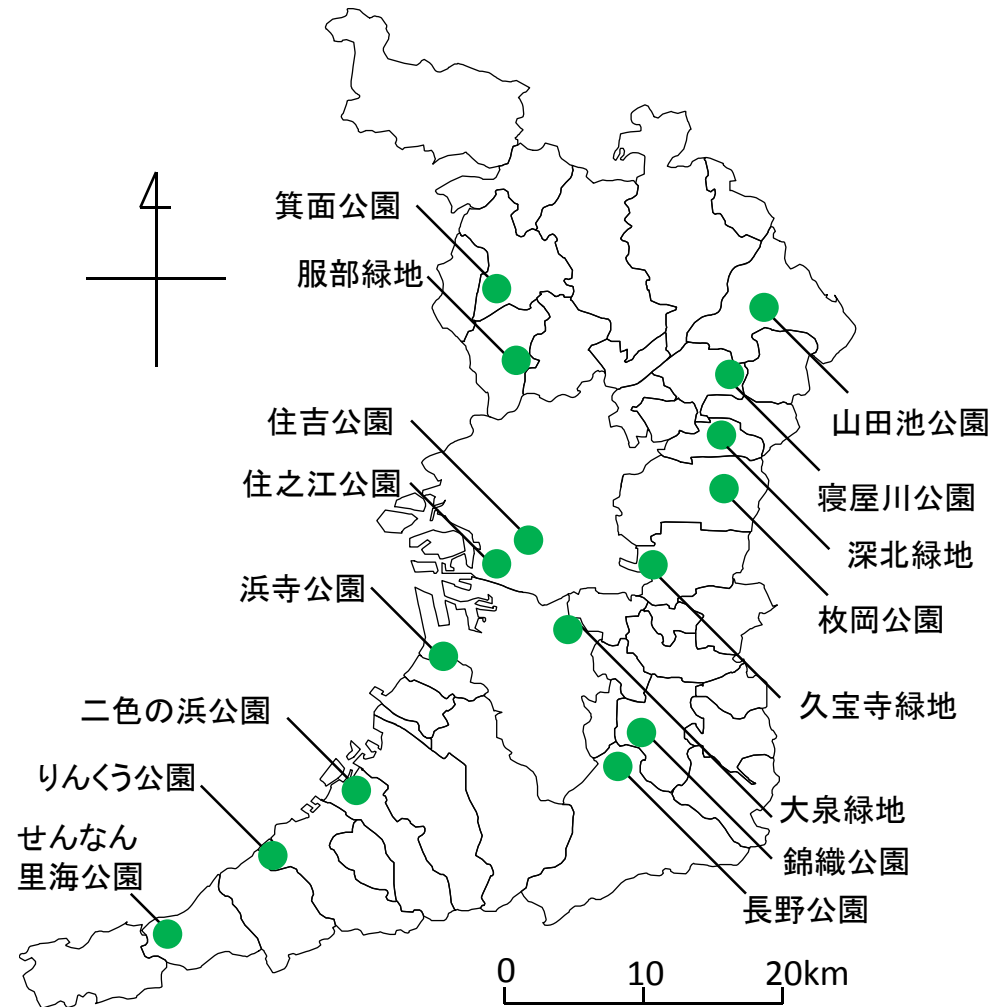

# 第2章 広域公園の運営に関わる外部団体の実態：調査及び解析方法

## ● 団体属性

内容		分類対象
民間 団体	会社法人	株式会社、持分会社、その他会社
	協同組合等	協同組合・管理組合・振興組合・その他組合
	学校法人	小・中学校等の教育機関、大学等の研究機関
	財団法人・社団法人等	財団法人・社団法人・商工会・連盟・協会
	特定非営利活動法人	NPO法人
	その他法人	医療法人、宗教法人、上記以外のその他法人
行政及び行政関連団体		地方公共団体、独立行政法人、地方公社等
外部 その他 団体	地縁団体	自治会
	任意団体	趣味サークル団体、市民の集まり、イベント等の実行委員会
	個人	個人

## ● 関わりの契機

内容	分類対象
持込型	公園での行事等を外部団体が持込んでいるもの
募集型	公園での行事などを設置者や管理者が募集しているもの

# 第2章 運営内容毎の団体数

0 50 100 150 200 250 300 350 400 450 500 (件)

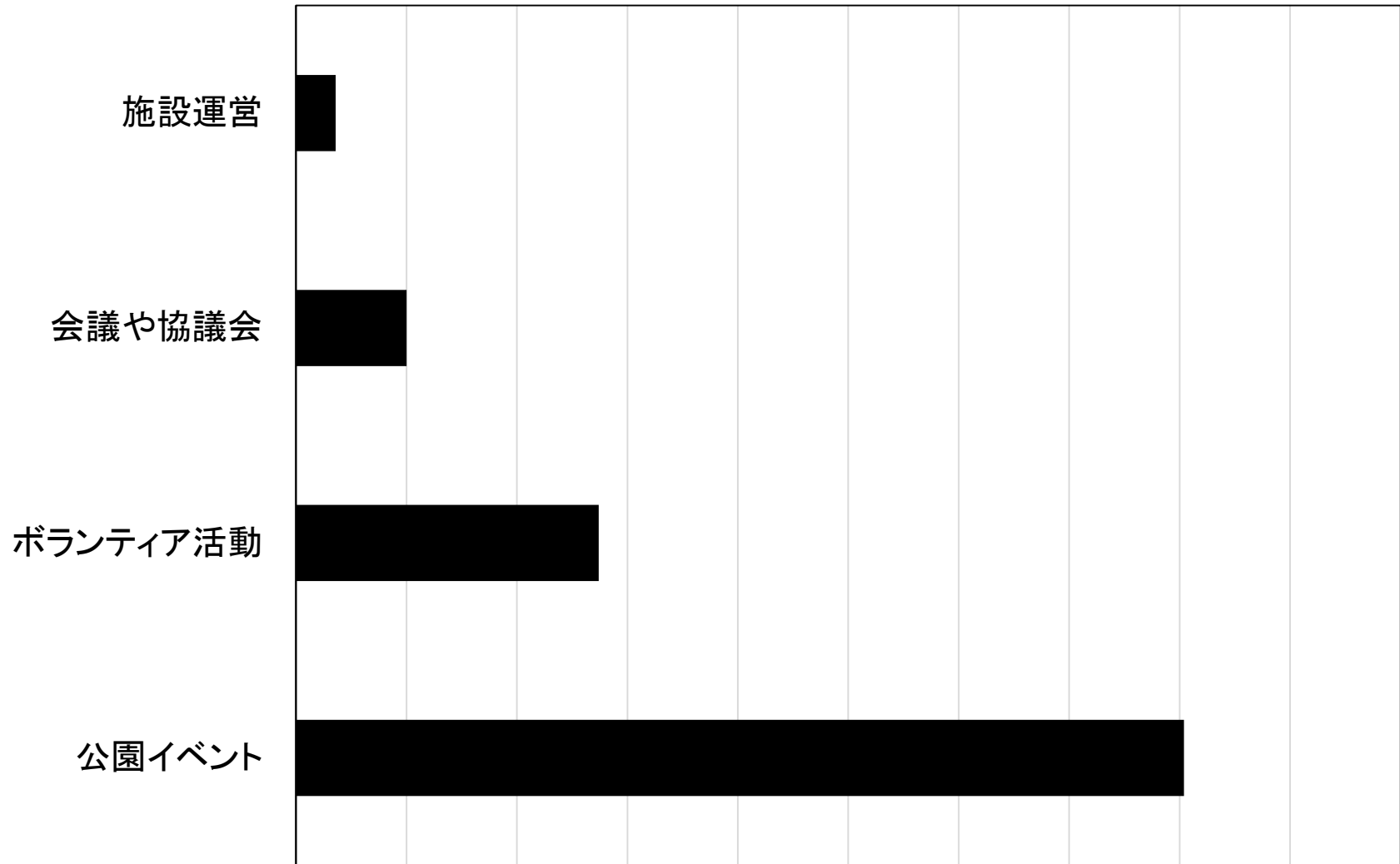

計534団体

# 第2章 運営内容毎の団体数

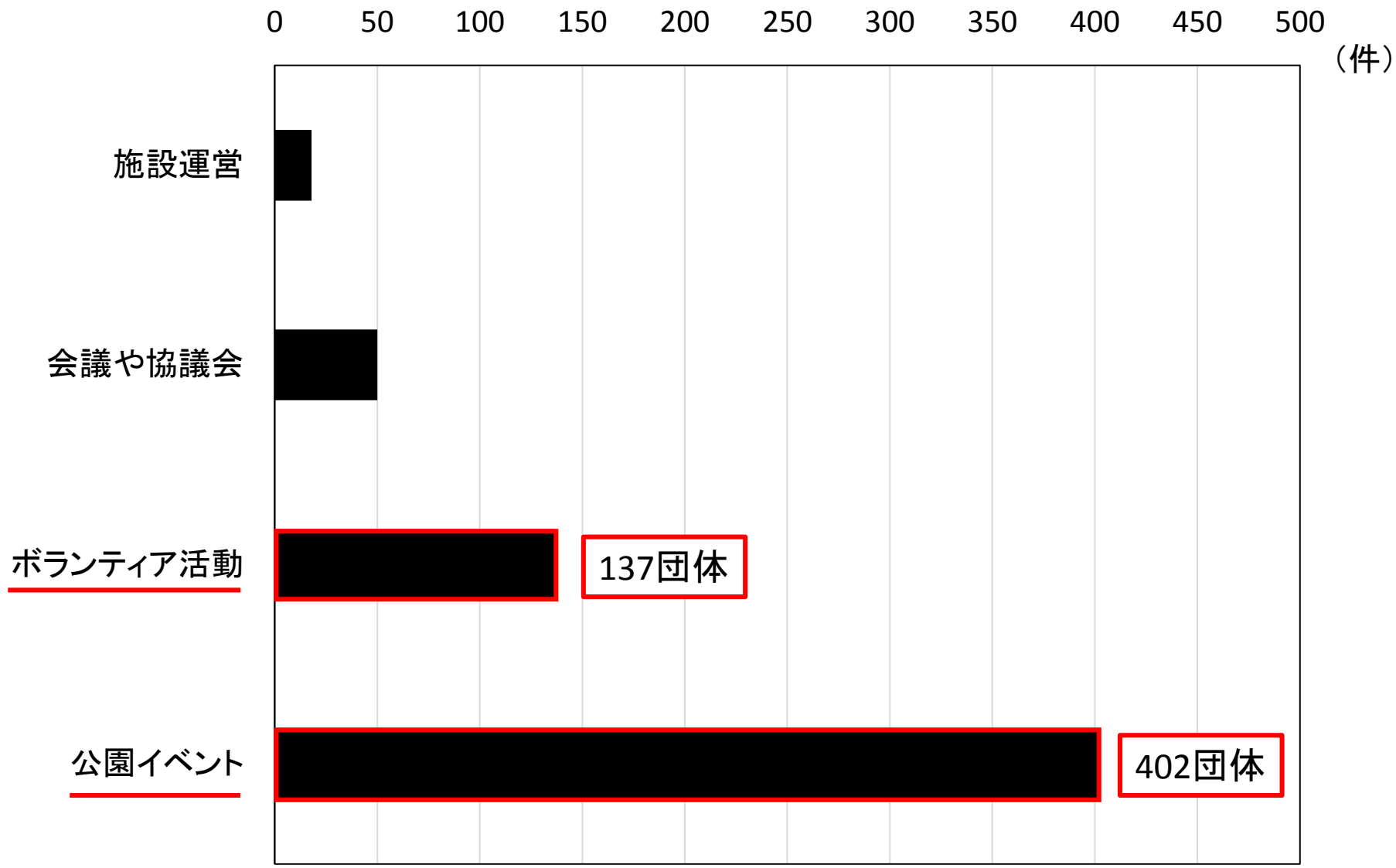

計534団体

# 第2章 ボランティア活動、公園イベントに関わる団体の属性と関わり方の契機

## 団体属性

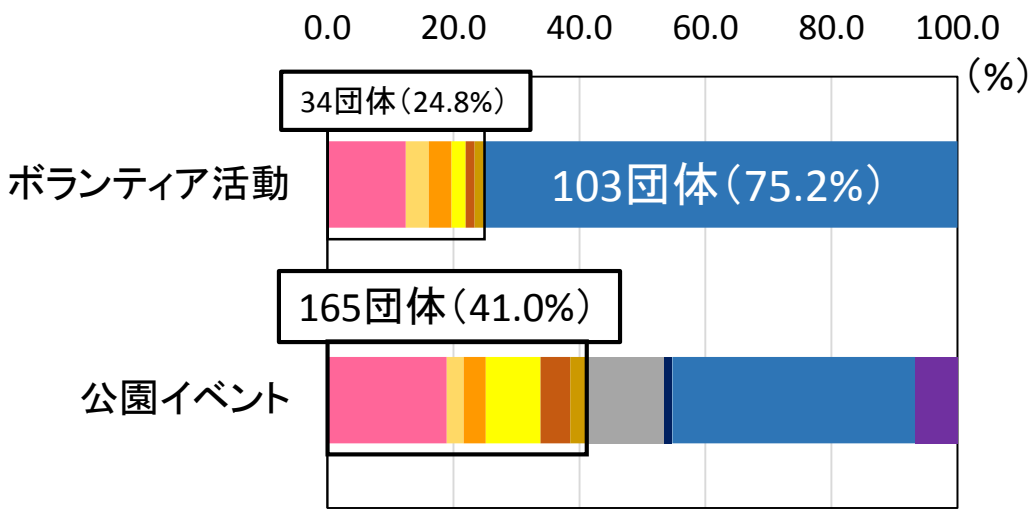

### 民間団体

- 会社法人      ■ 協同組合等      ■ 学校法人
- 財団法人・  
社団法人等      ■ 特定非営利  
活動法人      ■ その他法人

■ 行政及び行政関連団体

### その他外部団体

- 地縁団体      ■ 任意団体      ■ 個人

## 関わり方の契機

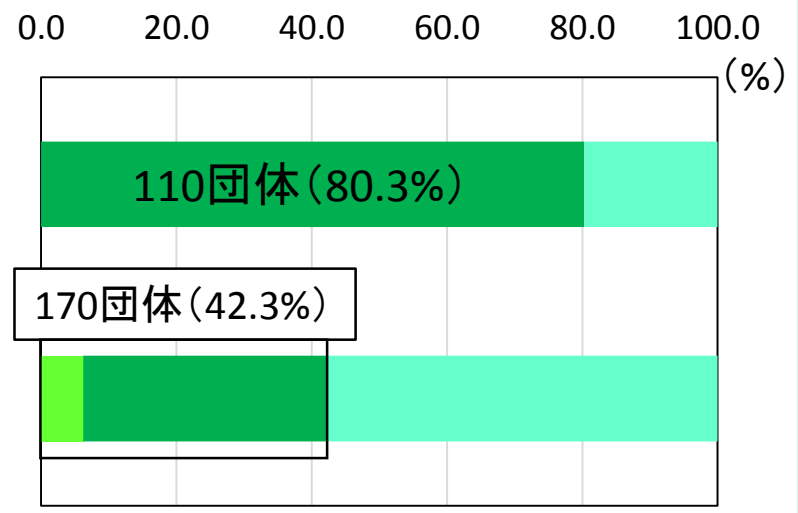

■ 持込型と募集型の両方

■ 持込型のみ

■ 募集型のみ

# 第2章 ボランティア活動、公園イベントに関わる団体の属性と関わり方の契機

## 団体属性

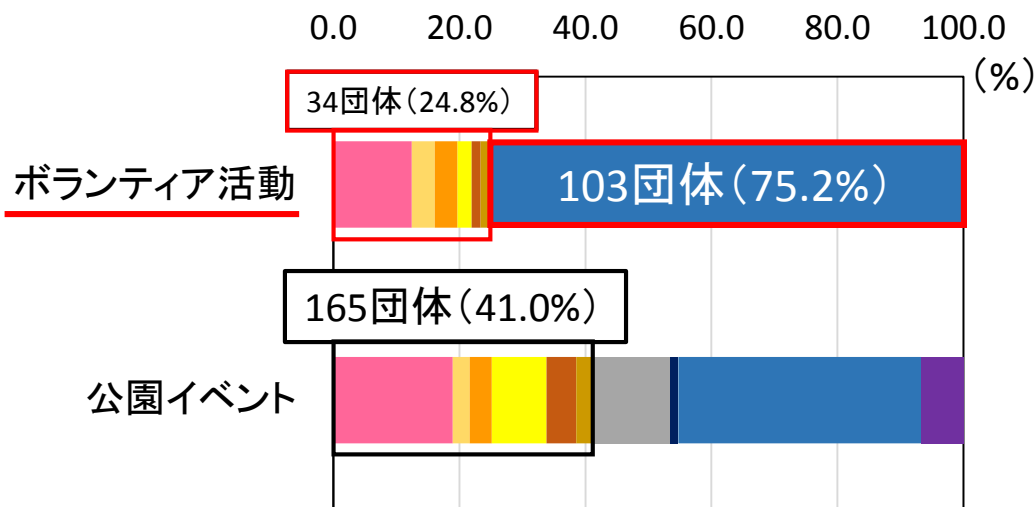

## 民間団体

- 会社法人      ■ 協同組合等      ■ 学校法人
- 財団法人・  
社団法人等      ■ 特定非営利  
活動法人      ■ その他法人

■ 行政及び行政関連団体

## その他外部団体

- 地縁団体      ■ 任意団体      ■ 個人

## 関わり方の契機

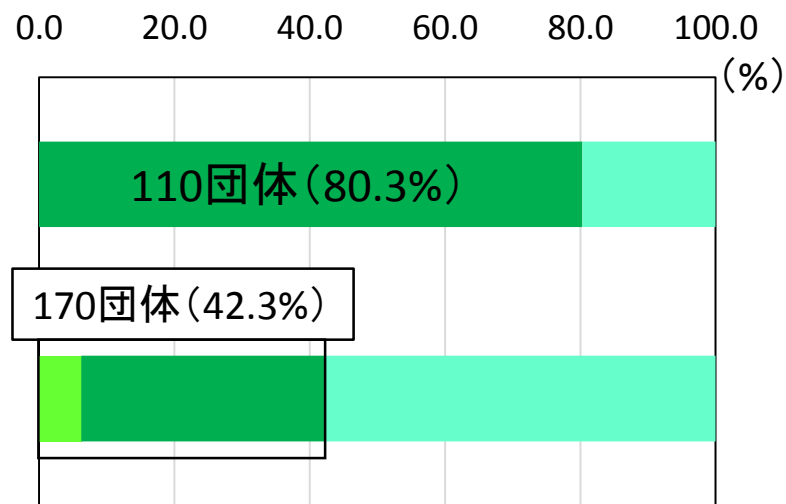

■ 持込型と募集型の両方

■ 持込型のみ

■ 募集型のみ



# 第2章 ボランティア活動、公園イベントに関わる団体の属性と関わり方の契機

## 団体属性

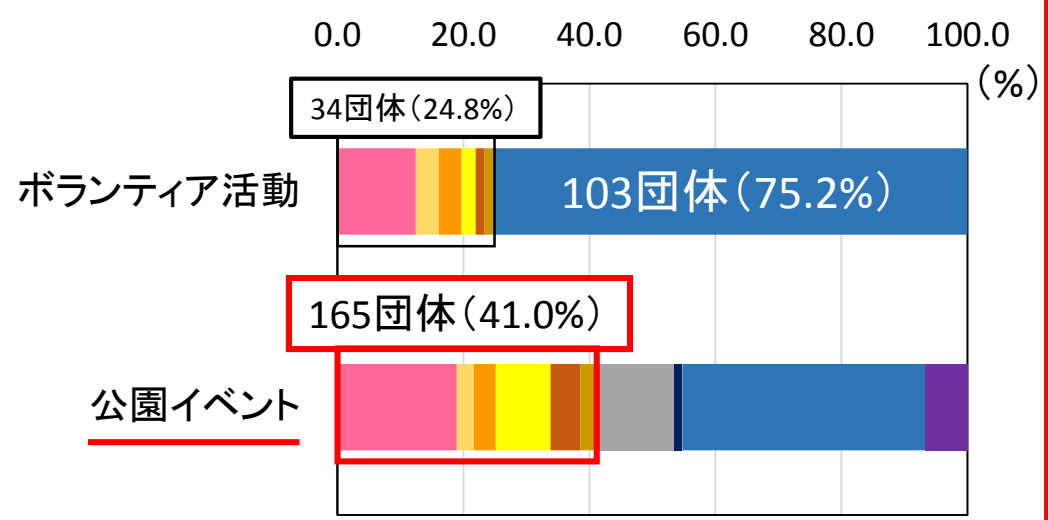

## 民間団体

- 会社法人
- 協同組合等
- 学校法人
- 財団法人・  
社団法人等
- 特定非営利  
活動法人
- その他法人

■ 行政及び行政関連団体

## その他外部団体

- 地縁団体
- 任意団体
- 個人

## 関わり方の契機

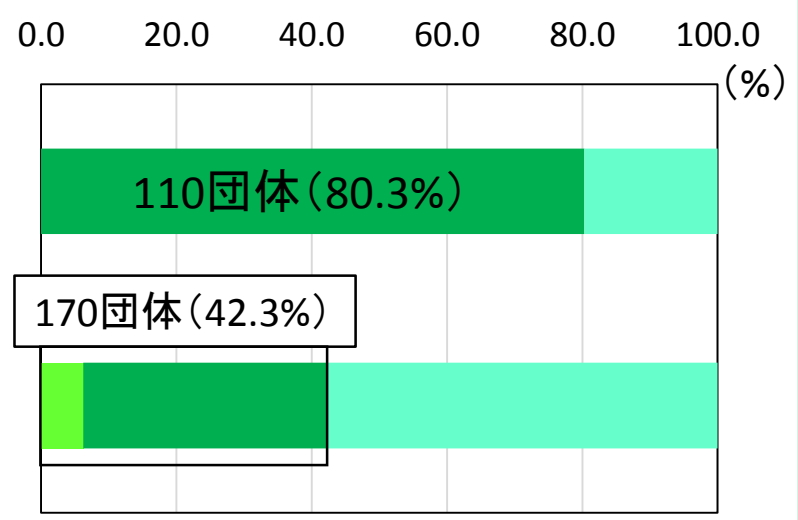

- 持込型と募集型の両方
- 持込型のみ
- 募集型のみ

# 第2章 ボランティア活動、公園イベントに関わる団体の属性と関わり方の契機

## 団体属性

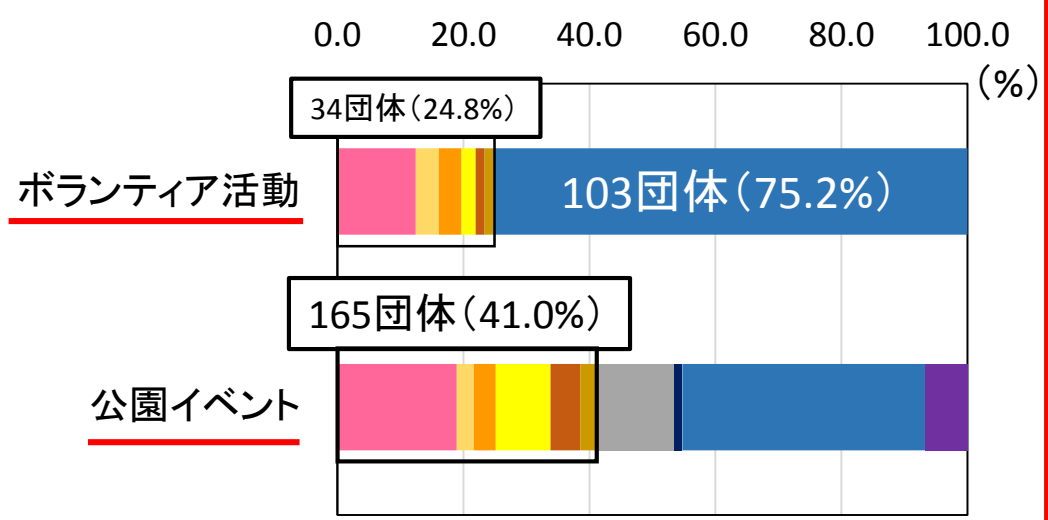

### 民間団体

- 会社法人      ■ 協同組合等      ■ 学校法人
- 財団法人・  
社団法人等      ■ 特定非営利  
活動法人      ■ その他法人

■ 行政及び行政関連団体

### その他外部団体

- 地縁団体      ■ 任意団体      ■ 個人

## 関わり方の契機

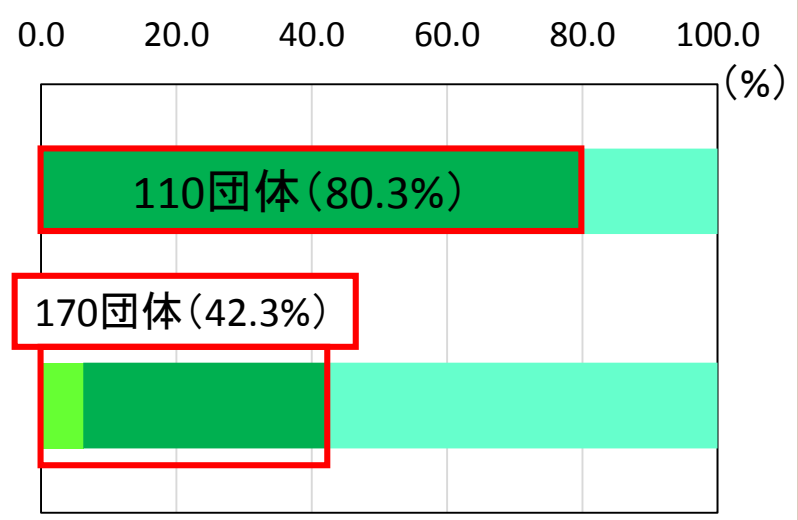

■ 持込型と募集型の両方

■ 持込型のみ

■ 募集型のみ

# 第2章 公園毎の外部団体の関わり方:大泉緑地

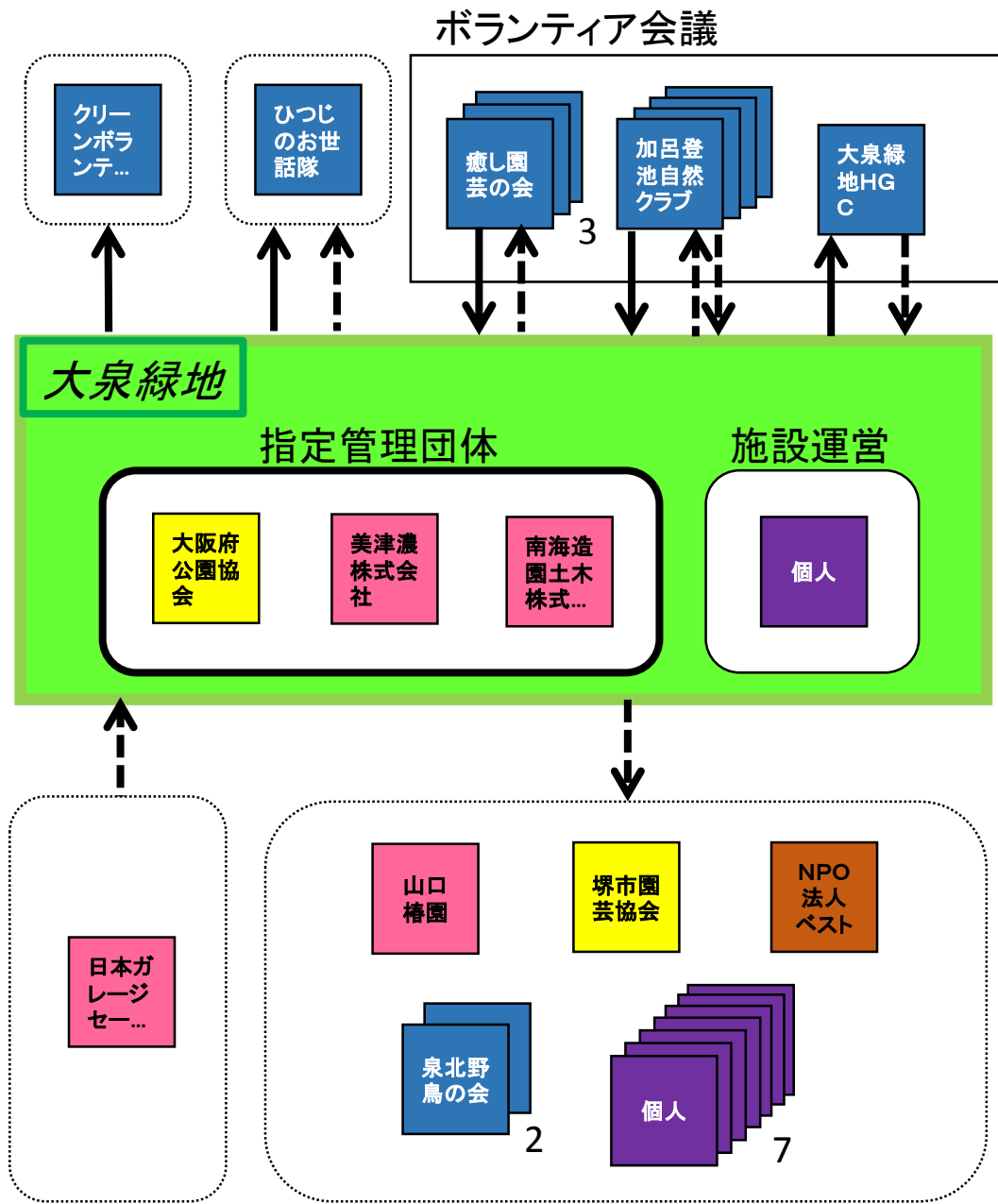

**凡例**

**団体属性**

**民間団体**

- 会社法人
- 学校法人
- 特定非営利活動法人
- 協同組合等
- 財団法人・社団法人等
- その他法人

行政及び行政関連団体

**その他外部団体**

- 地縁団体
- 任意団体
- 個人

**公園運営の内容**

- ボランティア活動 (実線矢印)
- 公園イベント (点線矢印)

**関わりの契機**

- 持込型 (緑色矢印)
- 募集型 (緑色矢印)

# 第2章 公園毎の外部団体の関わり方:大泉緑地

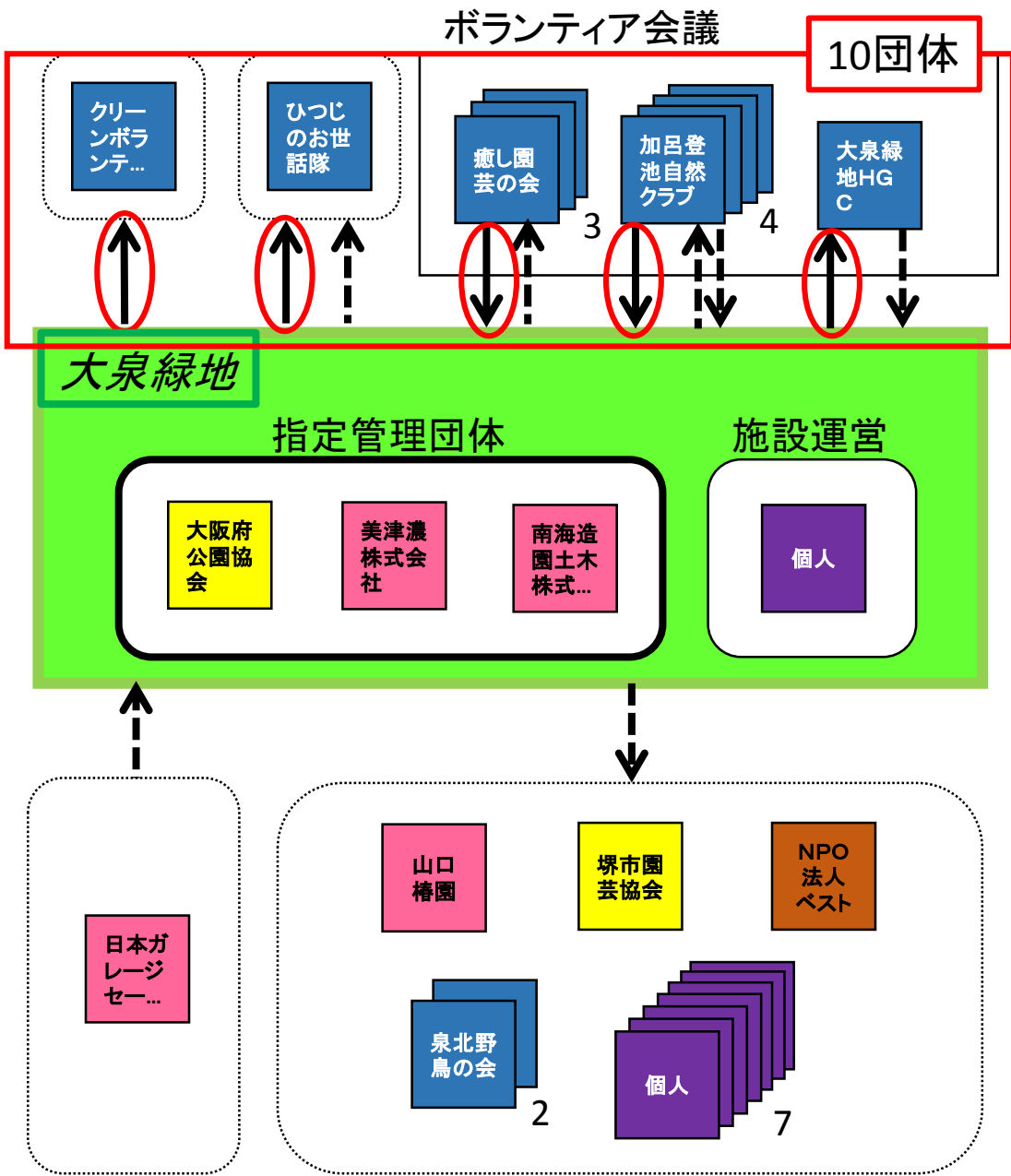

**凡例**

**団体属性**

**民間団体**

- 会社法人
- 学校法人
- 特定非営利活動法人
- 協同組合等
- 財団法人・社団法人等
- その他法人

行政及び行政関連団体

**その他外部団体**

- 地縁団体
- 任意団体
- 個人

**公園運営の内容**

- ボランティア活動
- 公園イベント

**関わりの契機**

- 持込型
- 募集型

# 第2章 公園毎の外部団体の関わり方:大泉緑地

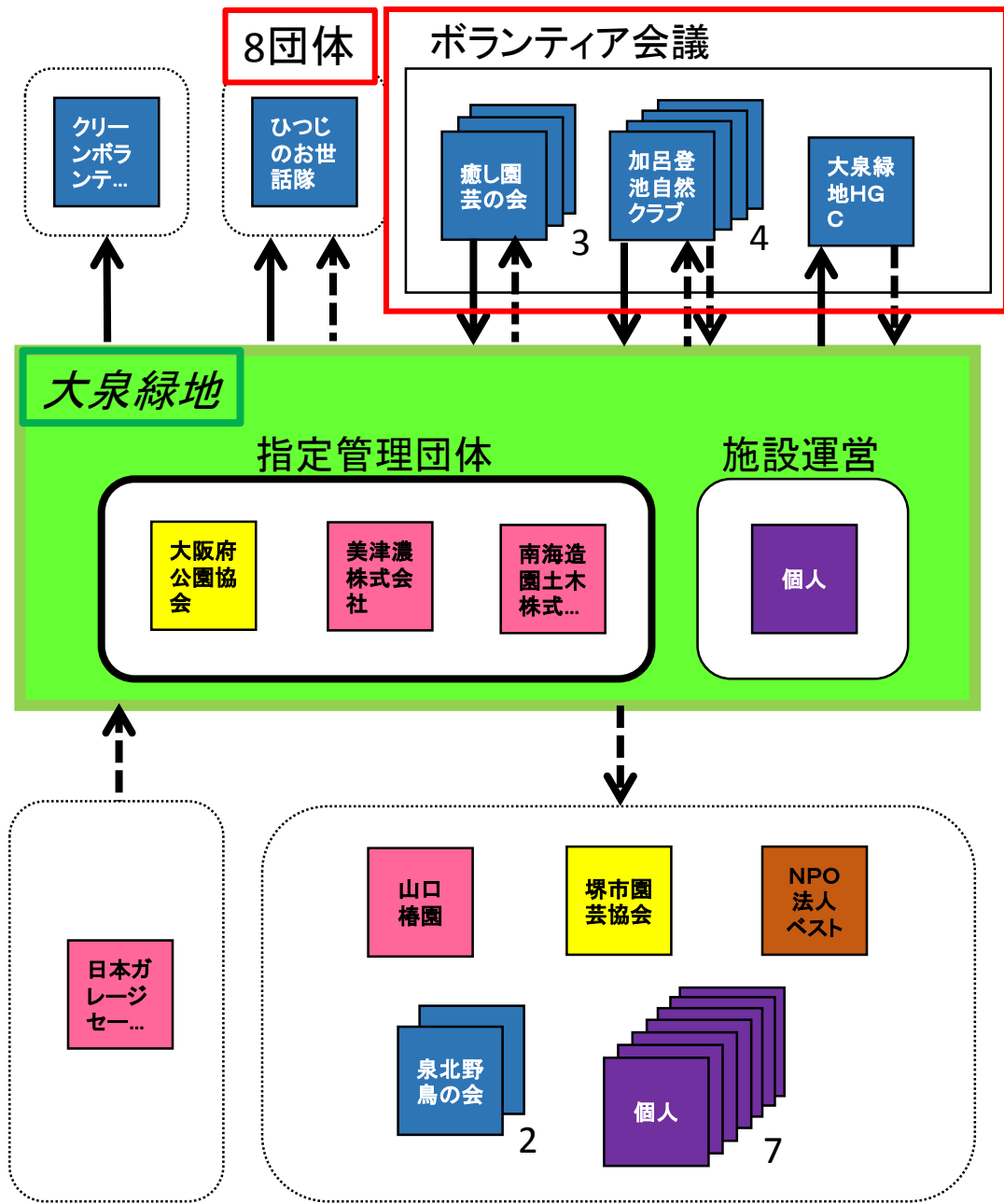

**凡例**

**団体属性**

**民間団体**

- 会社法人
- 学校法人
- 特定非営利活動法人
- 協同組合等
- 財団法人・社団法人等
- その他法人

行政及び行政関連団体

**その他外部団体**

- 地縁団体
- 任意団体
- 個人

**公園運営の内容**

ボランティア活動 ←

公園イベント ←---

**関わりの契機**

持込型 ←

募集型 →



# 第2章 公園毎の外部団体の関わり方: せんなん里海公園

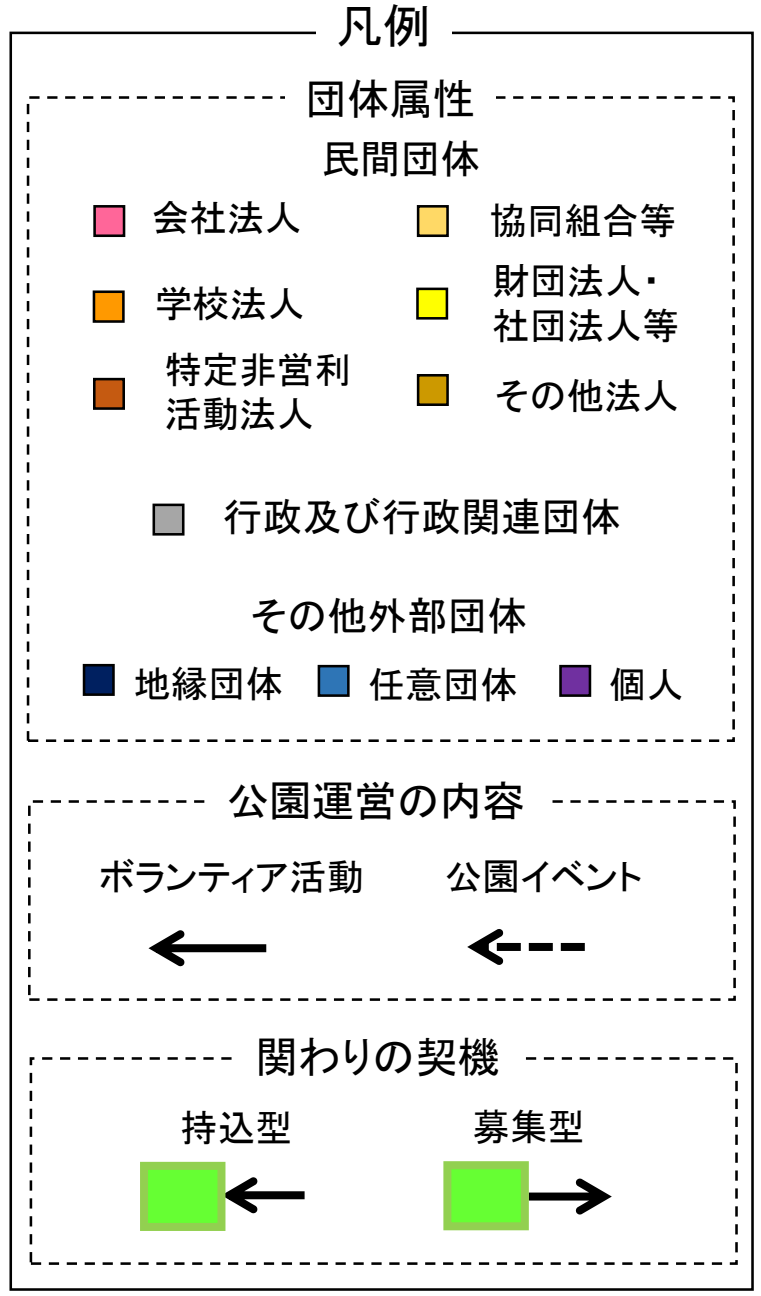
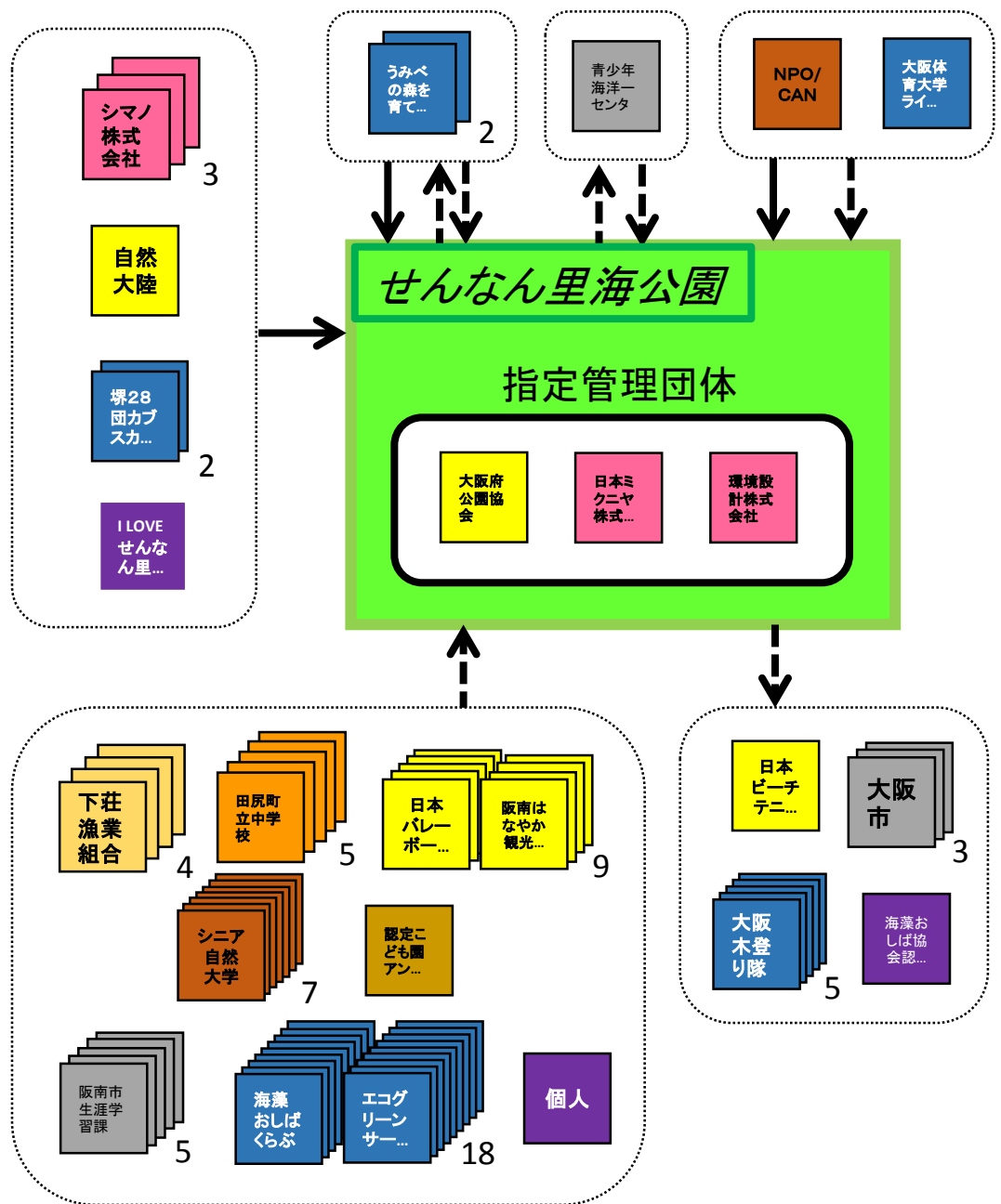

# 第2章 公園毎の外部団体の関わり方: せんなん里海公園

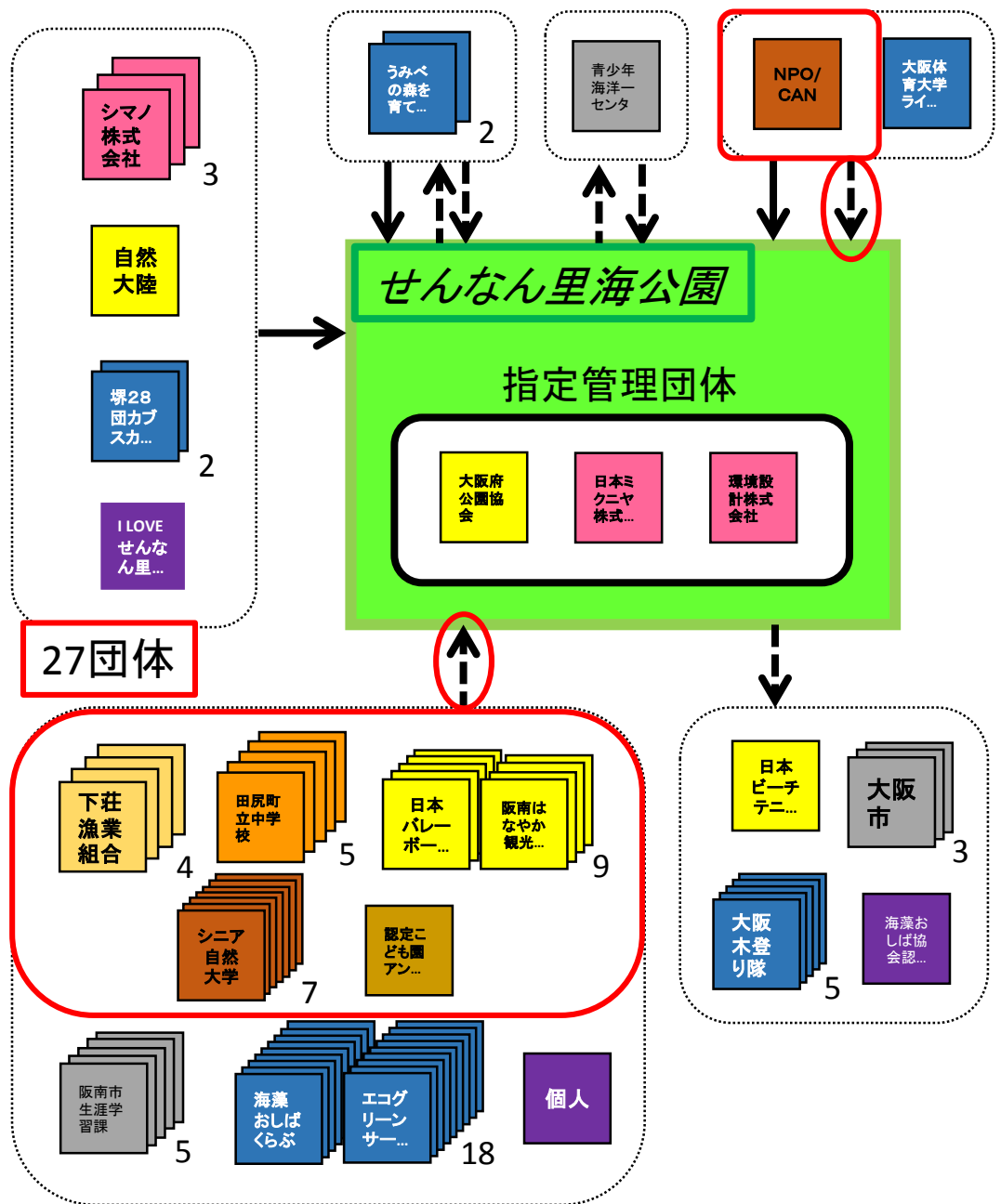

ビーチバレーボール大会  
出典: せんなん里海公園HP



親子自然体験教室  
出典: せんなん里海公園HP

# 第2章 公園毎の外部団体の関わり方: 服部緑地

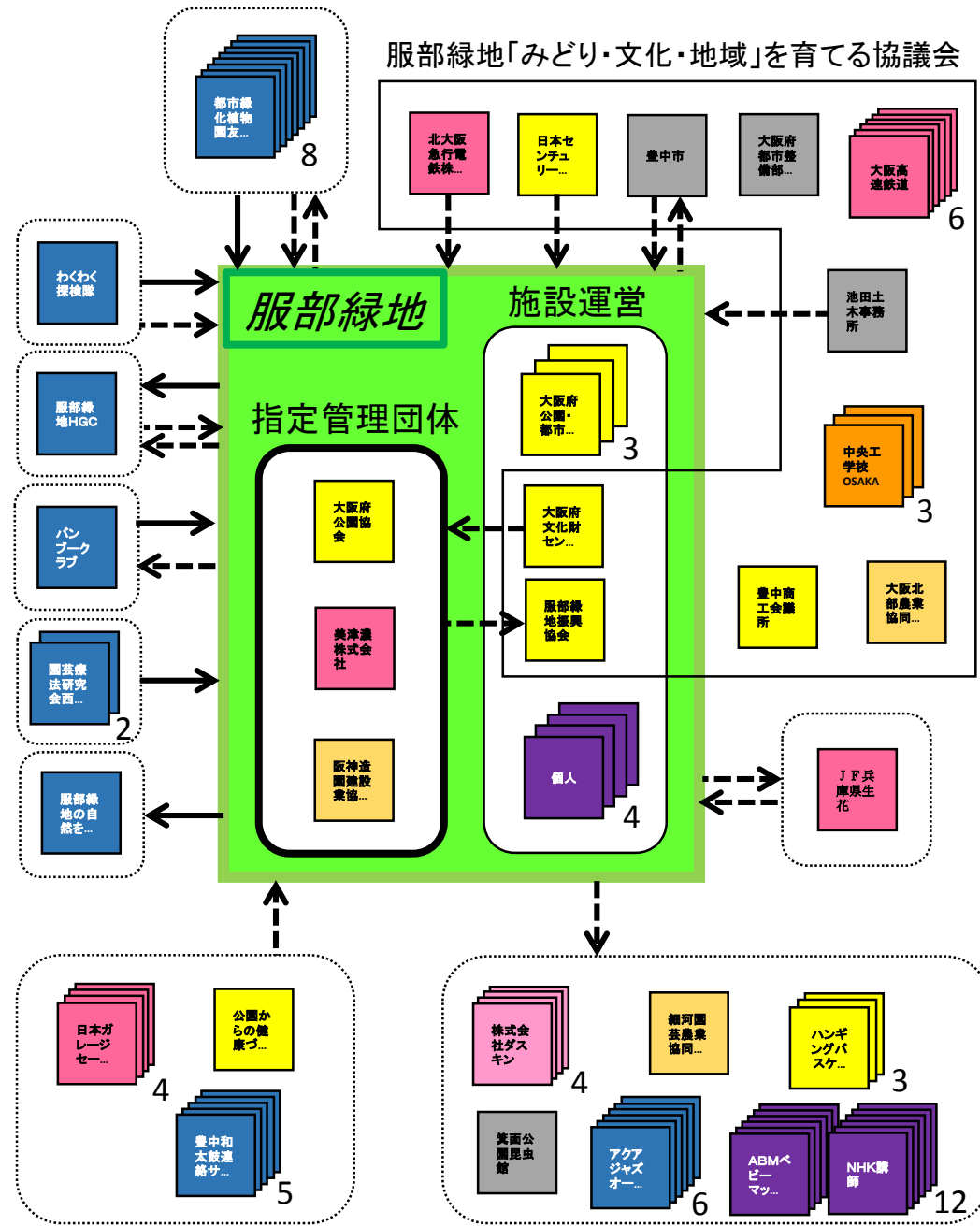

### 凡例

**団体属性**

民間団体

- 会社法人
- 協同組合等
- 学校法人
- 財団法人・社団法人等
- 特定非営利活動法人
- その他法人

行政及び行政関連団体

- 行政及び行政関連団体

その他外部団体

- 地縁団体
- 任意団体
- 個人

**公園運営の内容**

ボランティア活動      公園イベント

←      ←---

**関わりの契機**

持込型      募集型

←      →

# 第2章 公園毎の外部団体の関わり方: 服部緑地

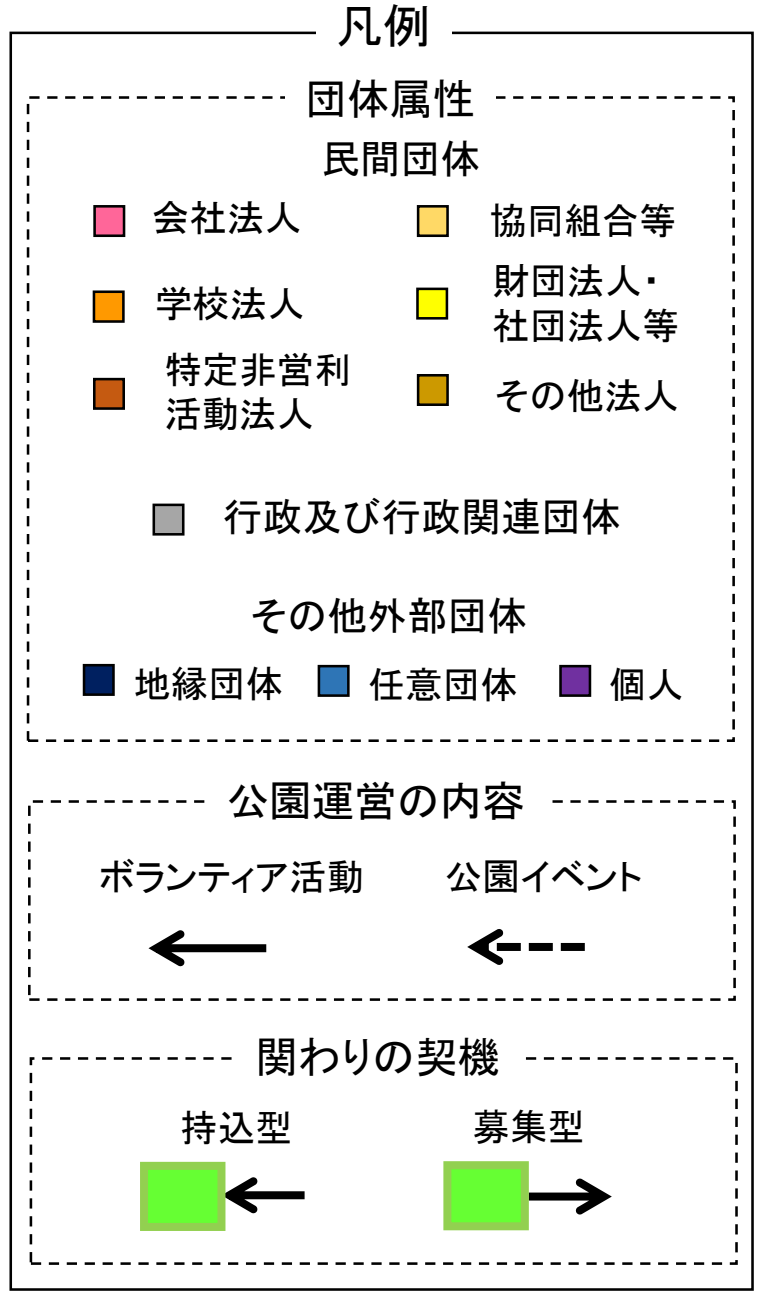
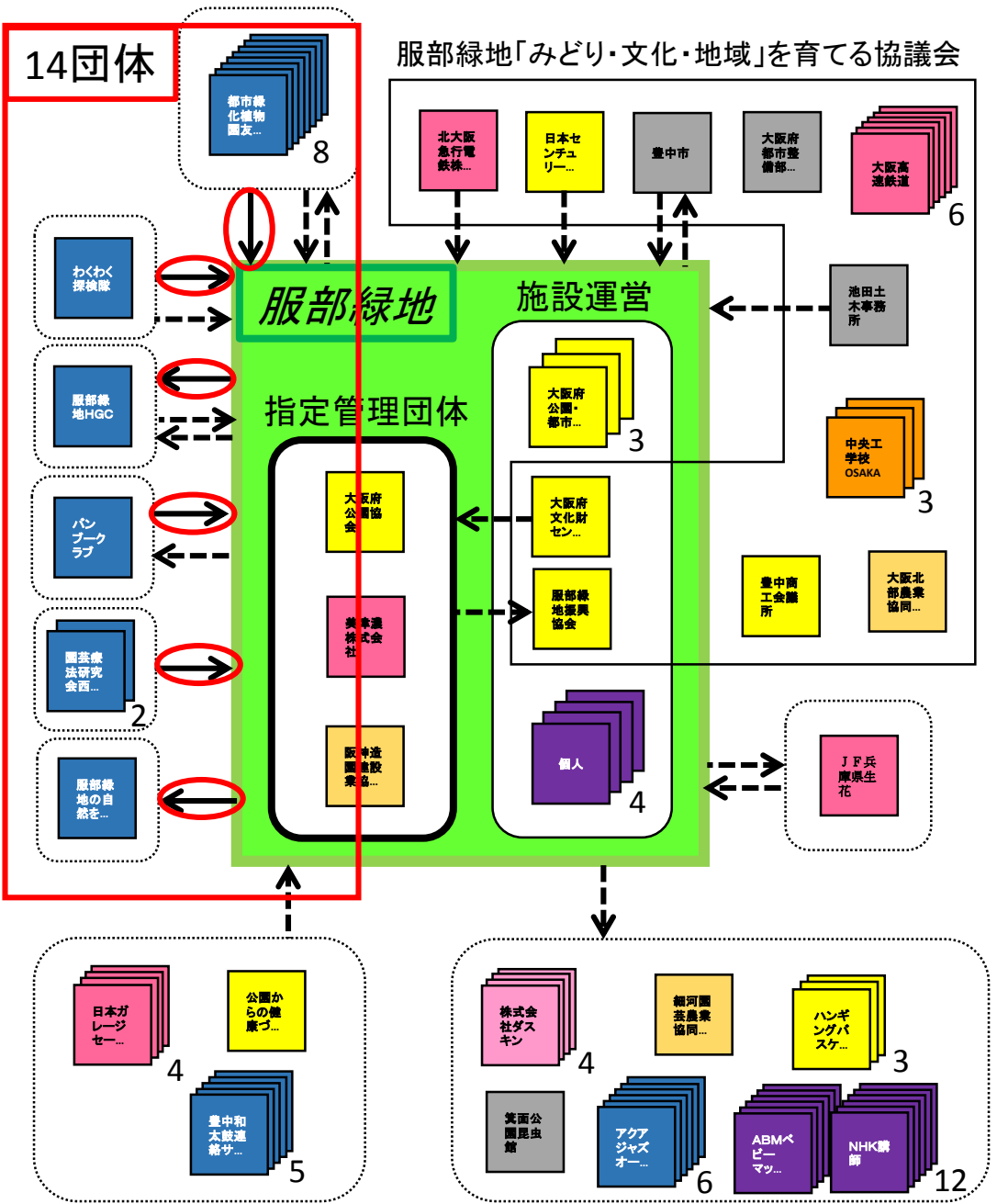

# 第2章 公園毎の外部団体の関わり方: 服部緑地

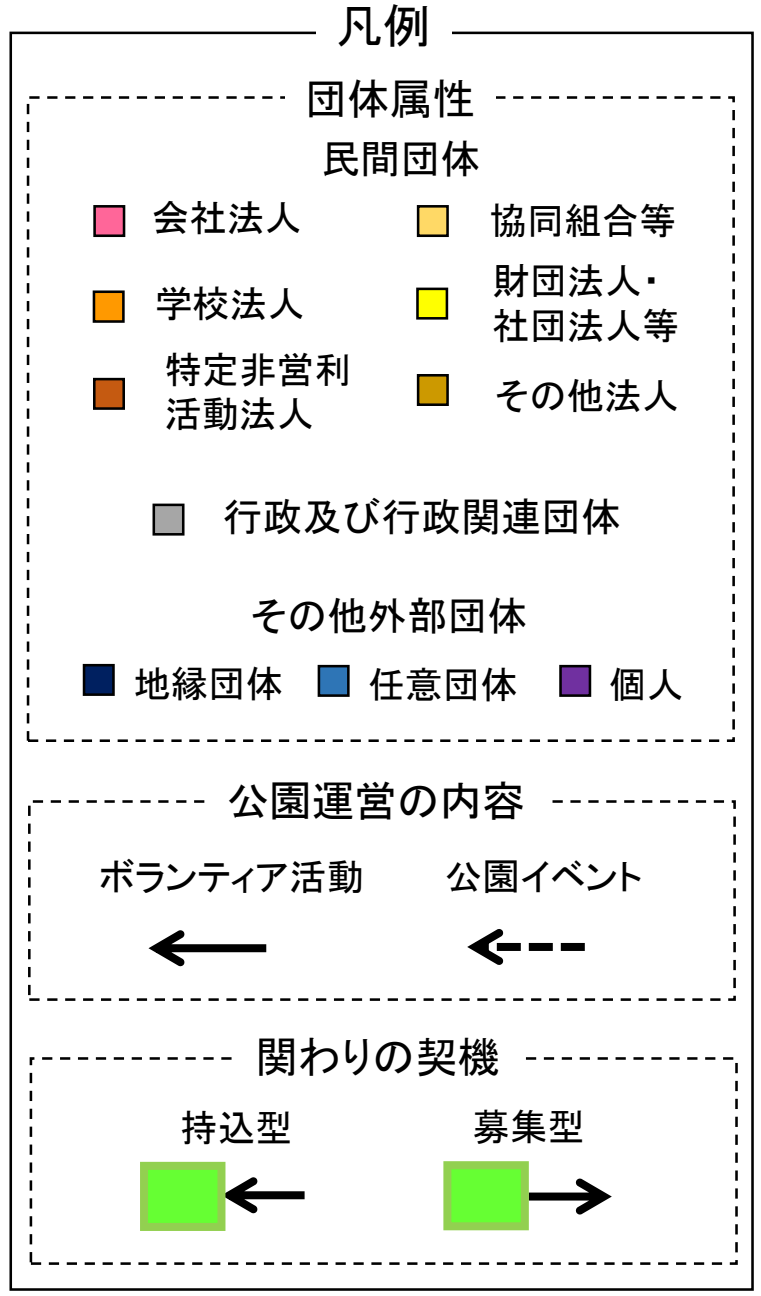
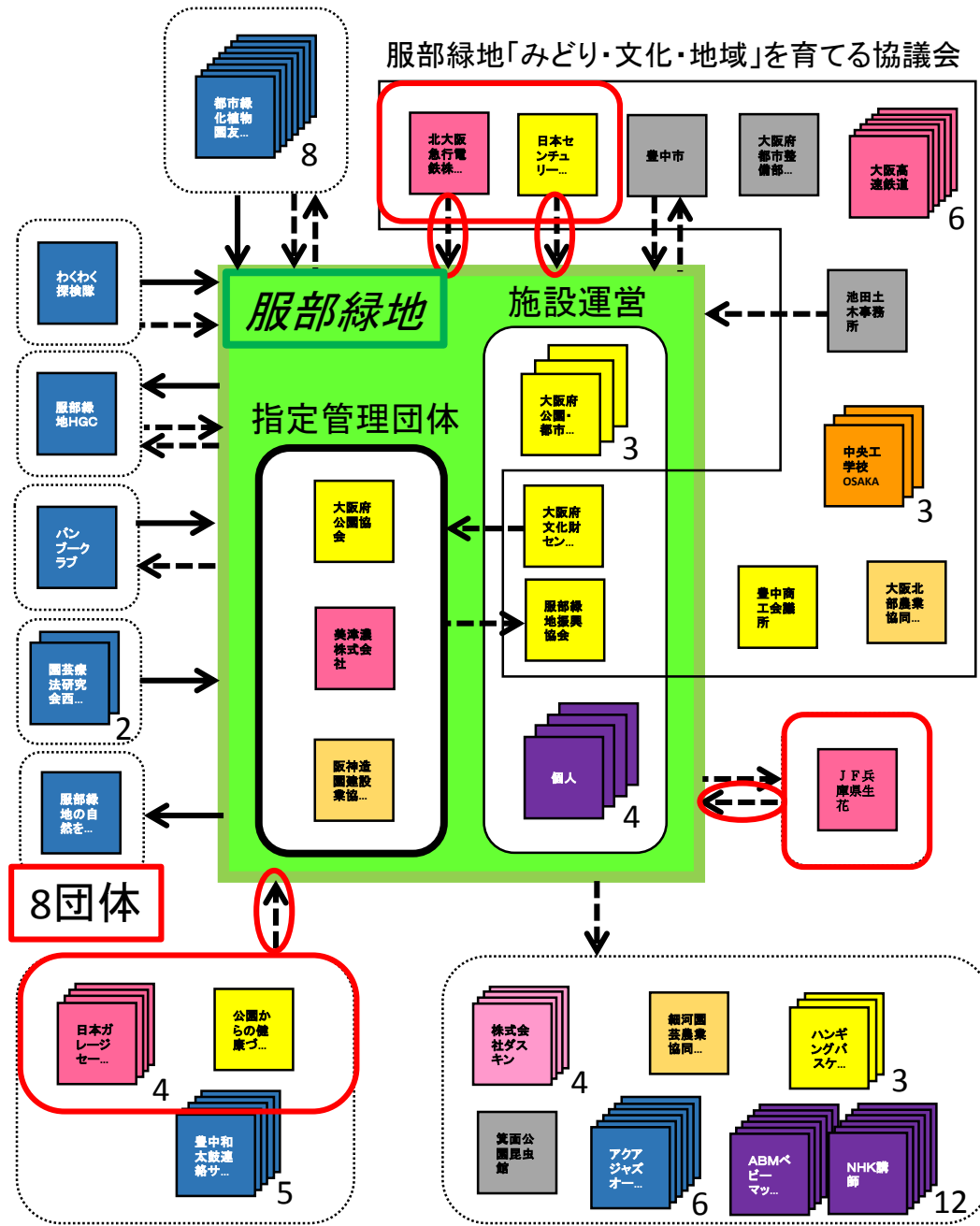



# 第2章 公園毎の外部団体の関わり方: 服部緑地

服部緑地「みどり・文化・地域」を育てる協議会

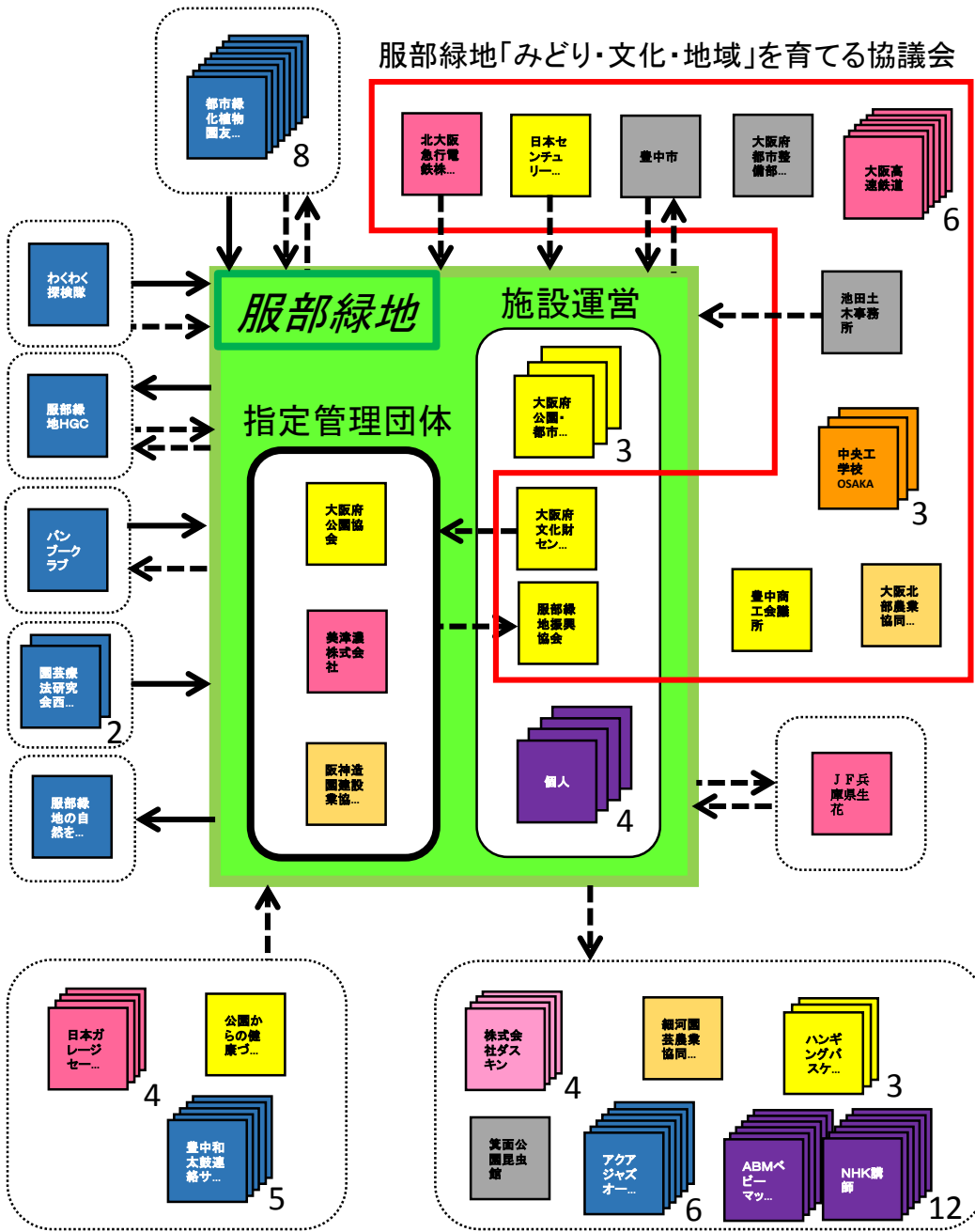

## 凡例

団体属性

民間団体

- 会社法人
- 学校法人
- 特定非営利活動法人
- 協同組合等
- 財団法人・社団法人等
- その他法人

■ 行政及び行政関連団体

その他外部団体

- 地縁団体
- 任意団体
- 個人

公園運営の内容

ボランティア活動      公園イベント



関わりの契機

持込型

募集型



# 第2章 公園毎の外部団体の関わり方: 服部緑地

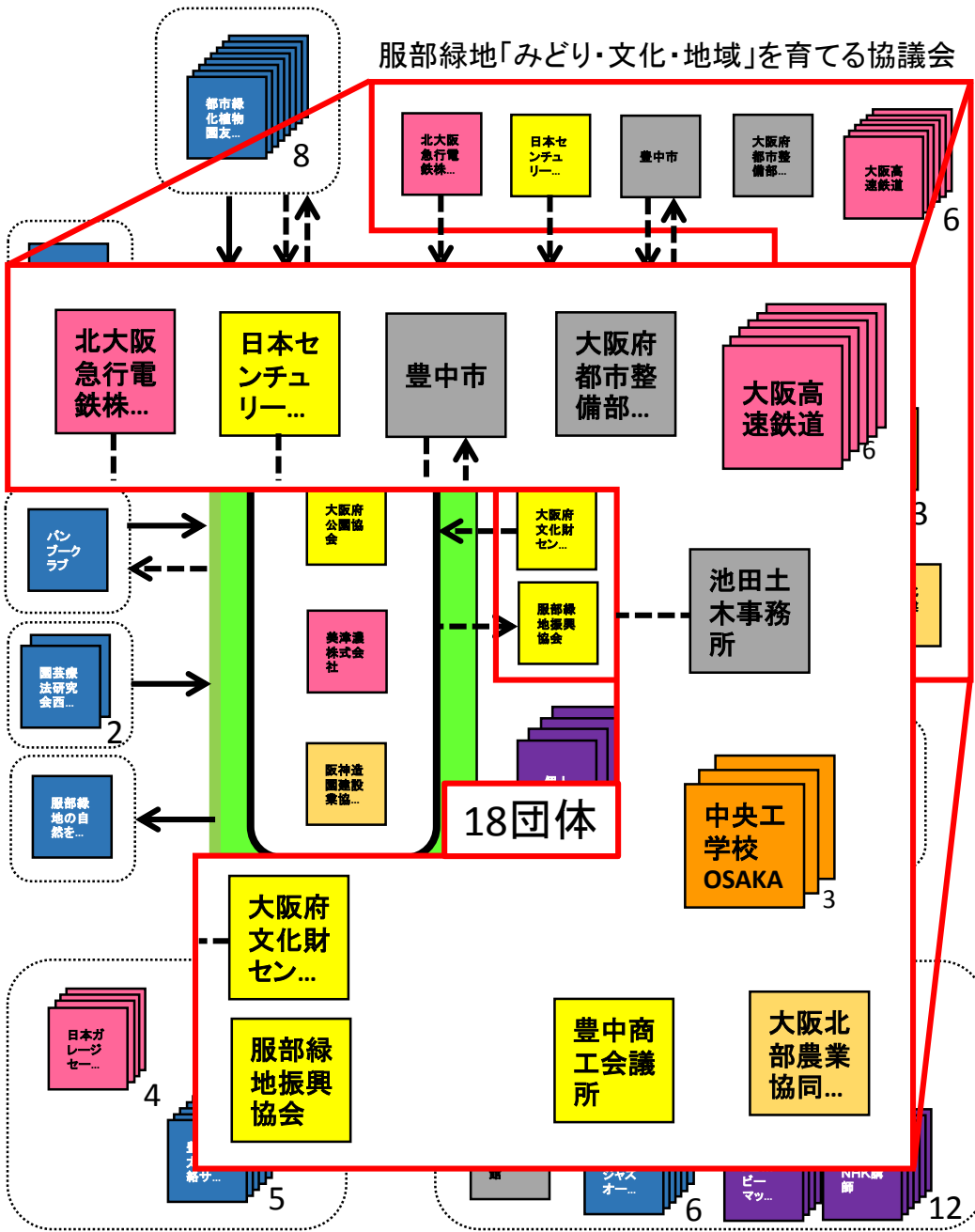

服部緑地パークライフ  
出典: 服部緑地HP



シェフの屋台 & 早春のハーモニー  
出典: 服部緑地HP

# 第3章 広域公園に関わる民間団体の取組み特性：調査及び解析方法

## 調査対象

第2章の調査で特定した公園運営  
に関わる民間団体 152団体

## 調査方法

- 郵送回収方式によるアンケート調査
- 平成30年11月に実施
- 有効回答 50団体 (32.9%)

## 調査内容

### ● 民間団体の特性

・団体属性      ・業務分類      ・従業員数      ・資本金      ・取組みを行った公園

### ● 取組みの特性

・取組みの内容      ・取組みへの関わり方      ・取組みの開始時期  
・取組みのきっかけ      ・取組みの目的      ・取組みを実施する公園の選定理由

### ● 今後の意向

・取組みたい内容      ・取組みの際の課題

## 解析方法

- 各項目の単純集計
- 「取組みの目的」「公園の選定理由」について  
「団体属性別」「取組みへの関わり方別」にクロス集計

## 回答団体の属性

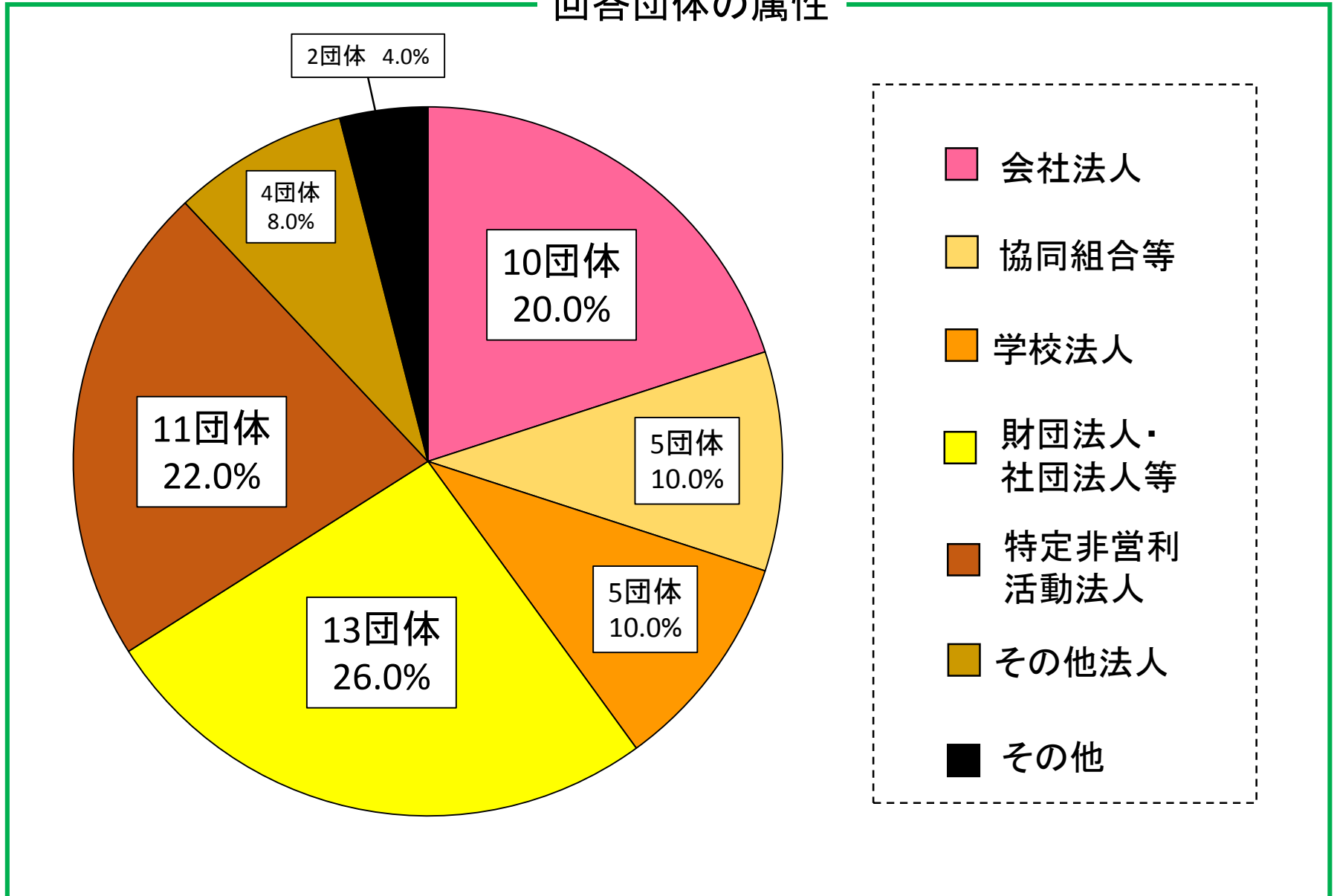

## 回答団体の属性

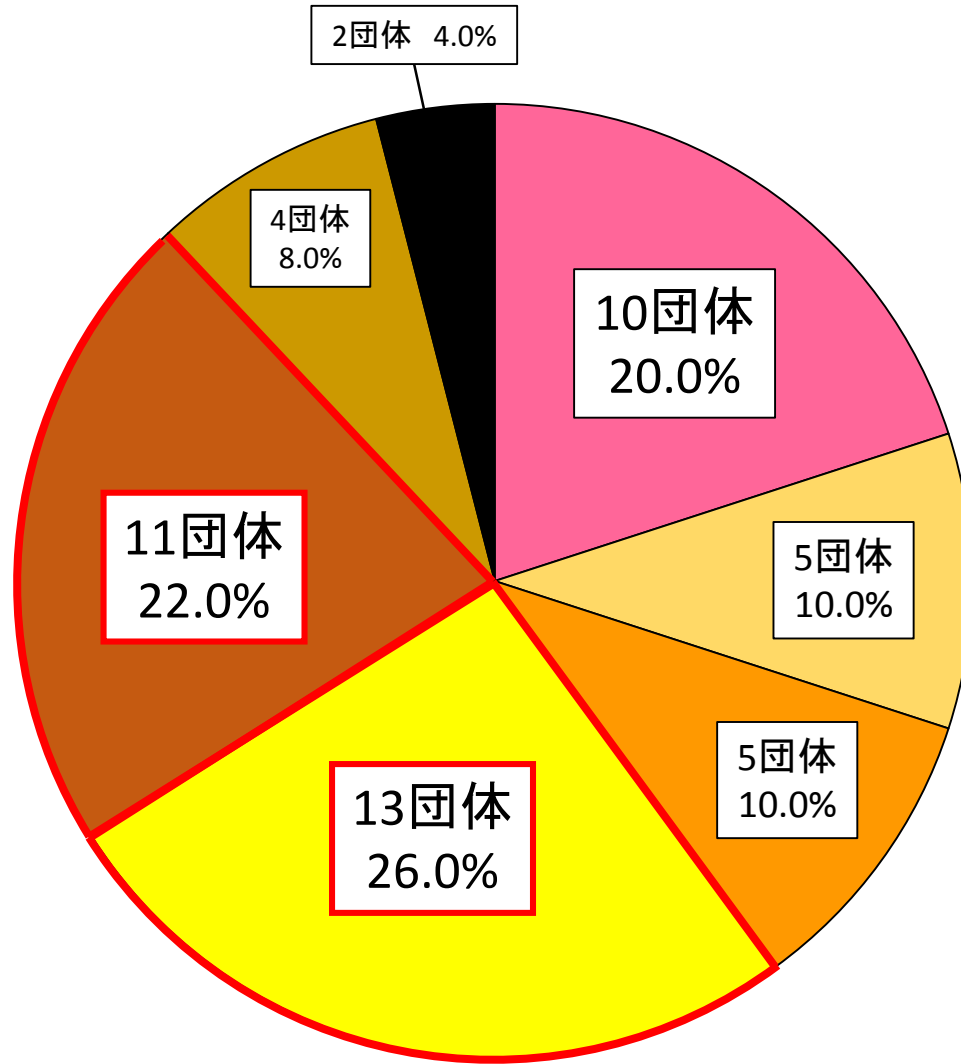

会社法人

協同組合等

学校法人

財団法人・  
社団法人等

特定非営利  
活動法人

その他法人

その他



## 回答団体の属性

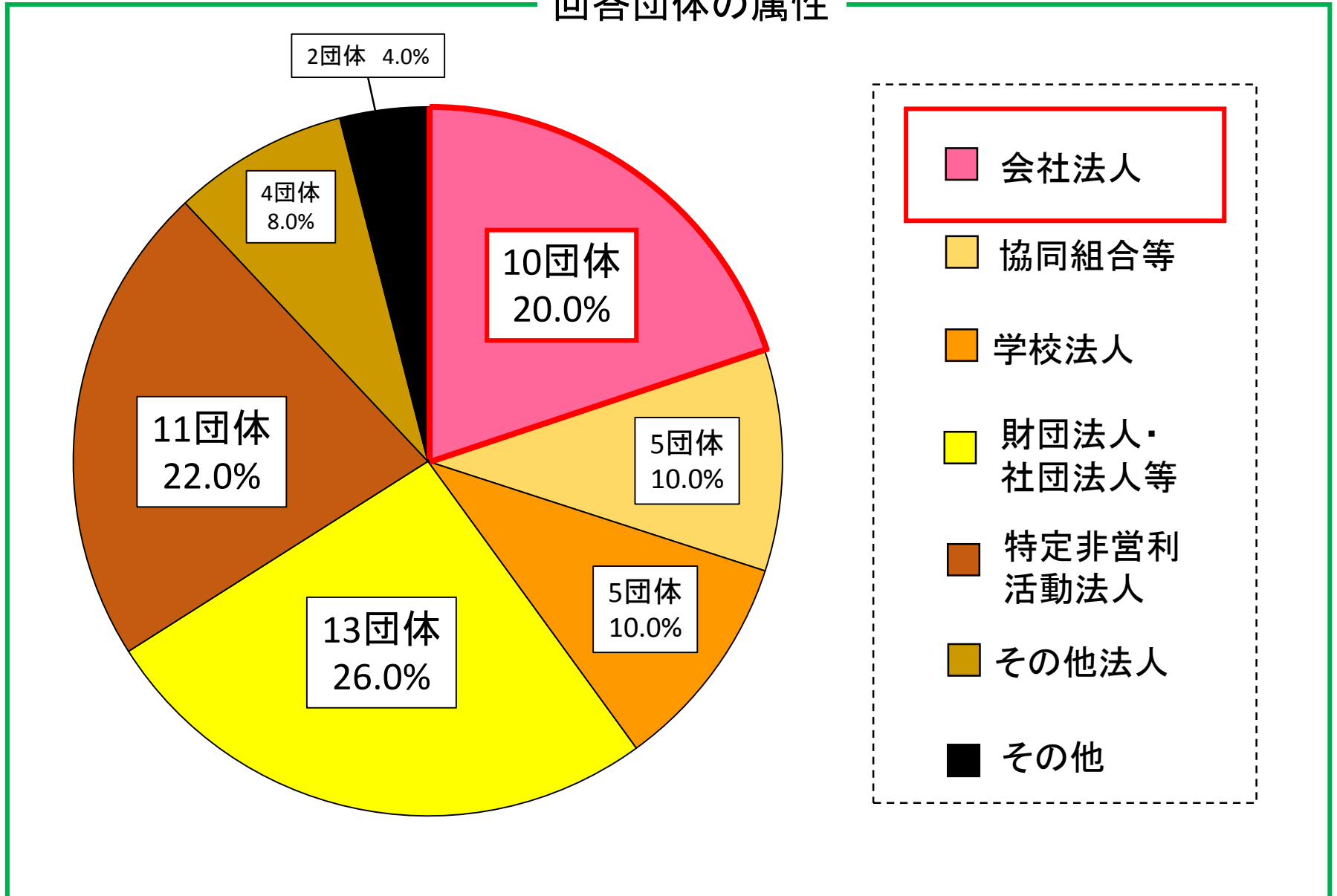

# 第3章 取組みの特性：取組みの内容、取組みへの関わり方

## 取組みの内容

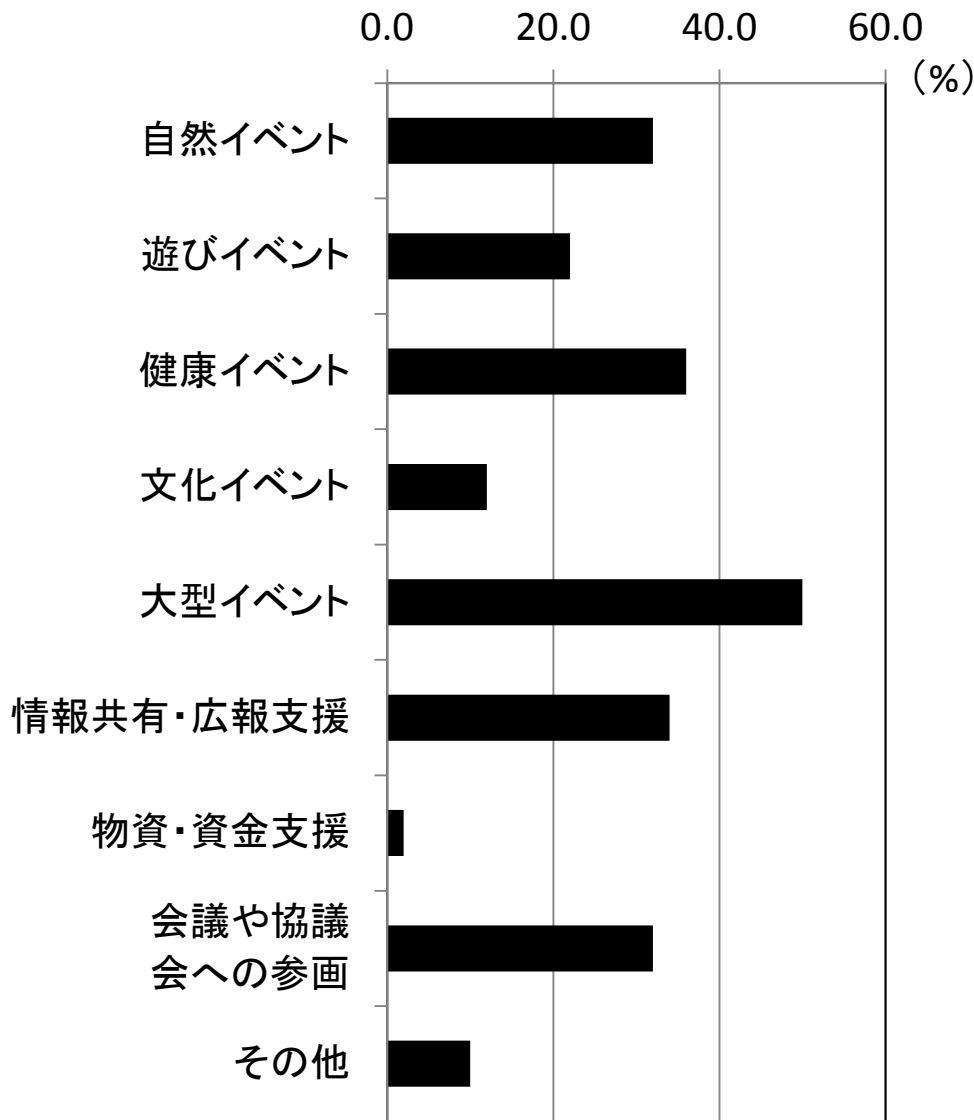

## 取組みへの関わり方

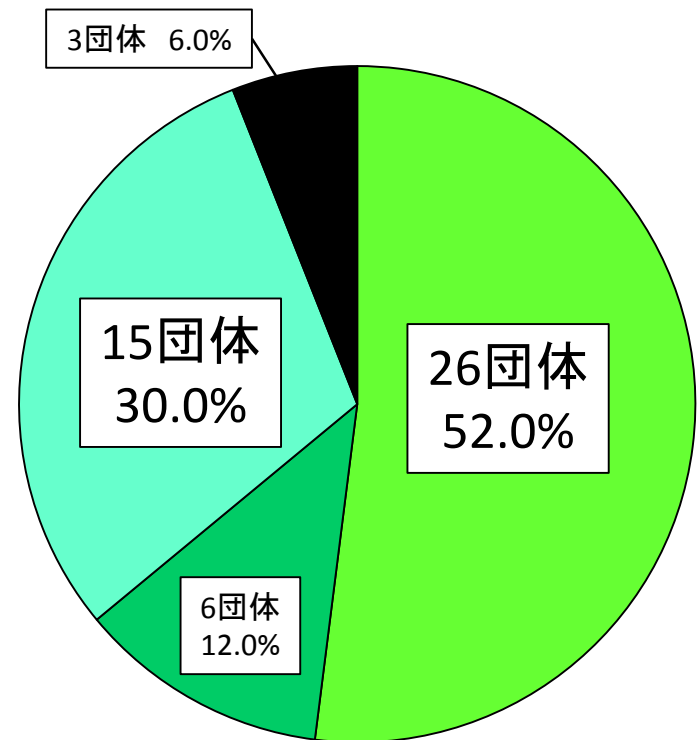

- 主催・共催及び協力
- 主催・共催のみ
- 協力のみ
- 不明

# 第3章 取組みの特性：取組みの内容、取組みへの関わり方

## 取組みの内容

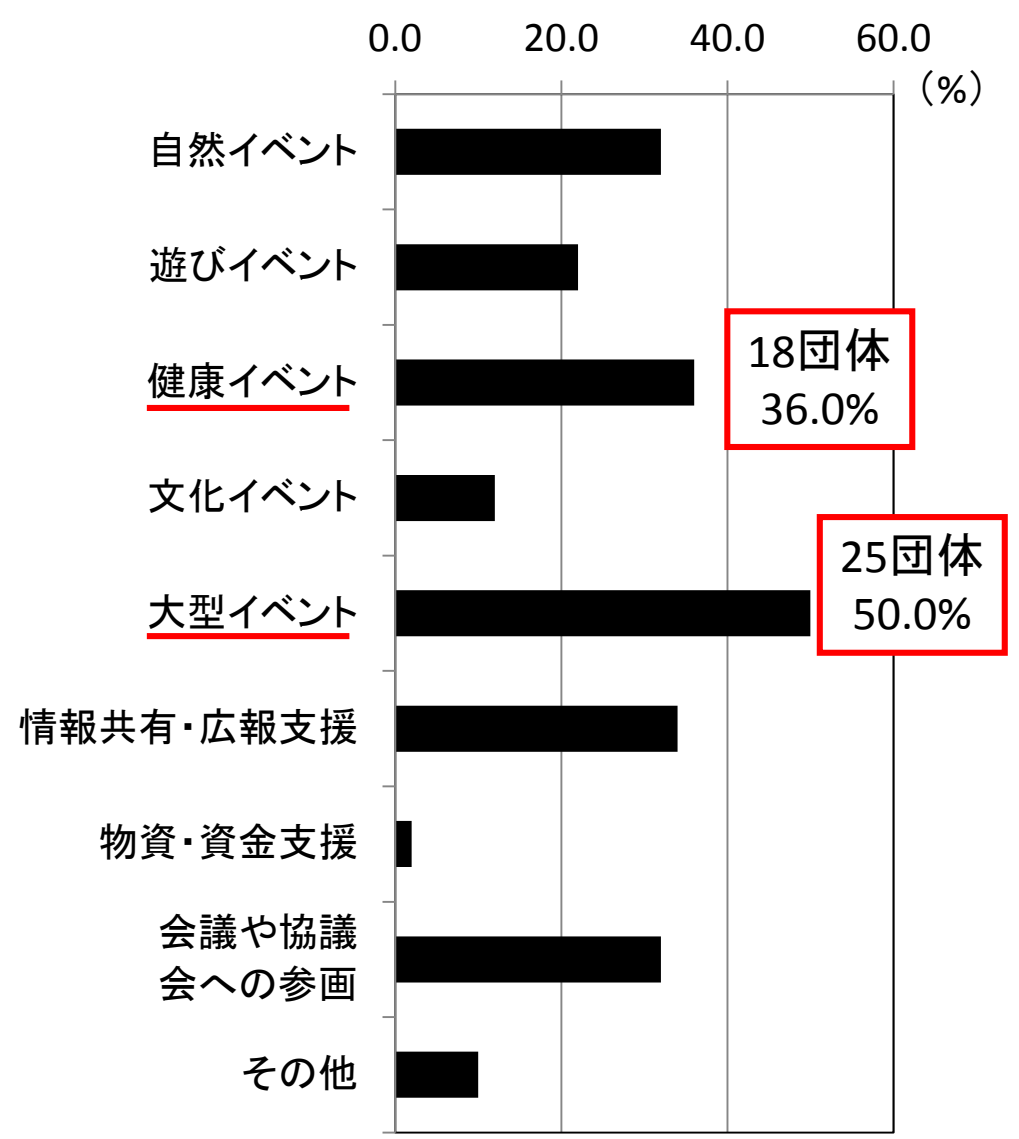

## 取組みへの関わり方

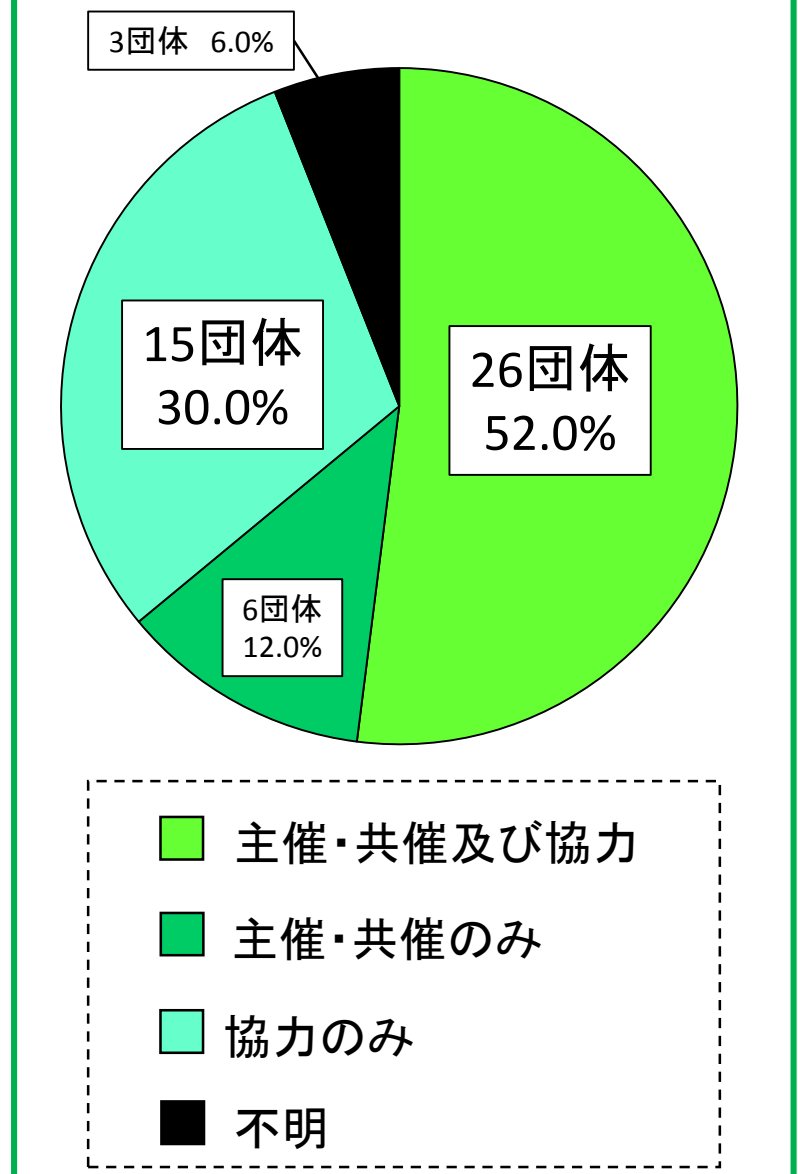

# 第3章 取組みの特性：取組みの内容、取組みへの関わり方

## 取組みの内容

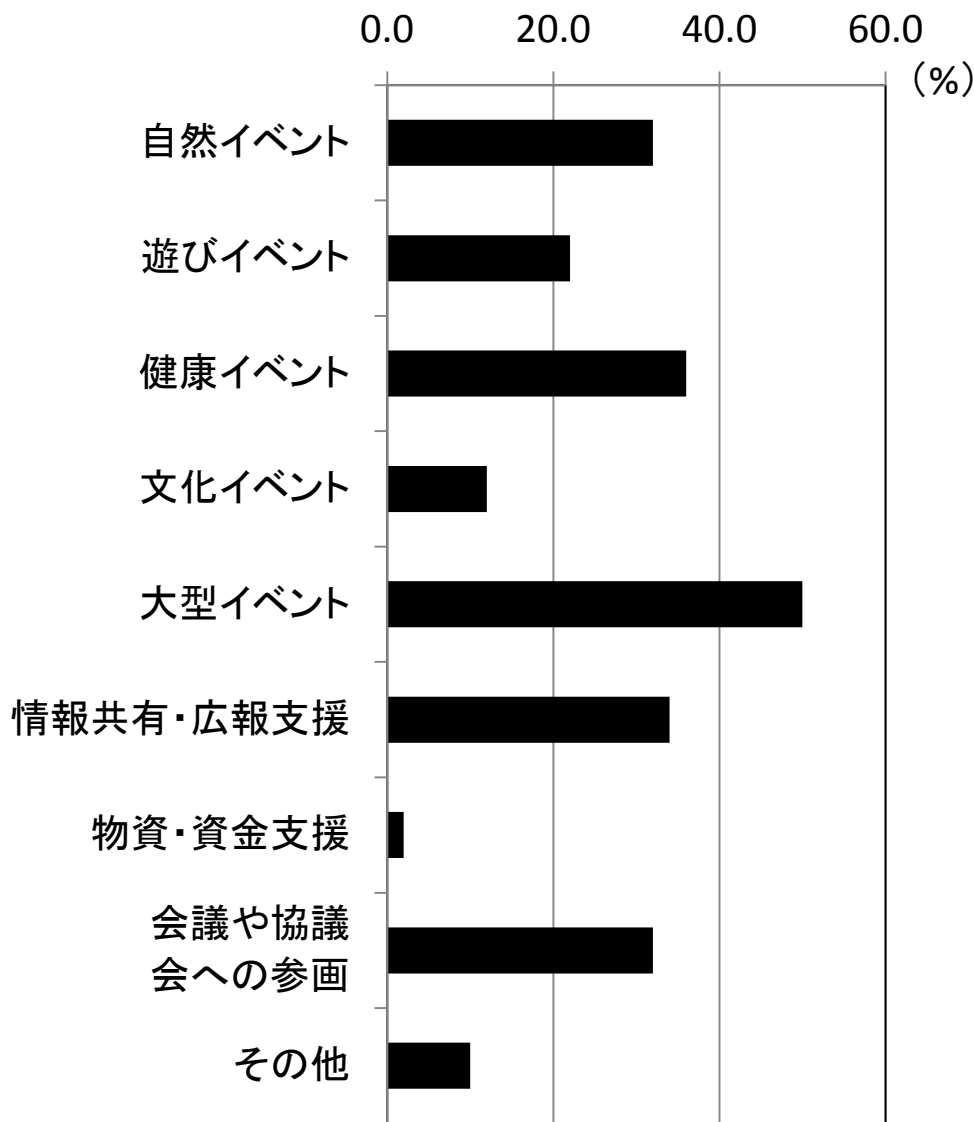

## 取組みへの関わり方

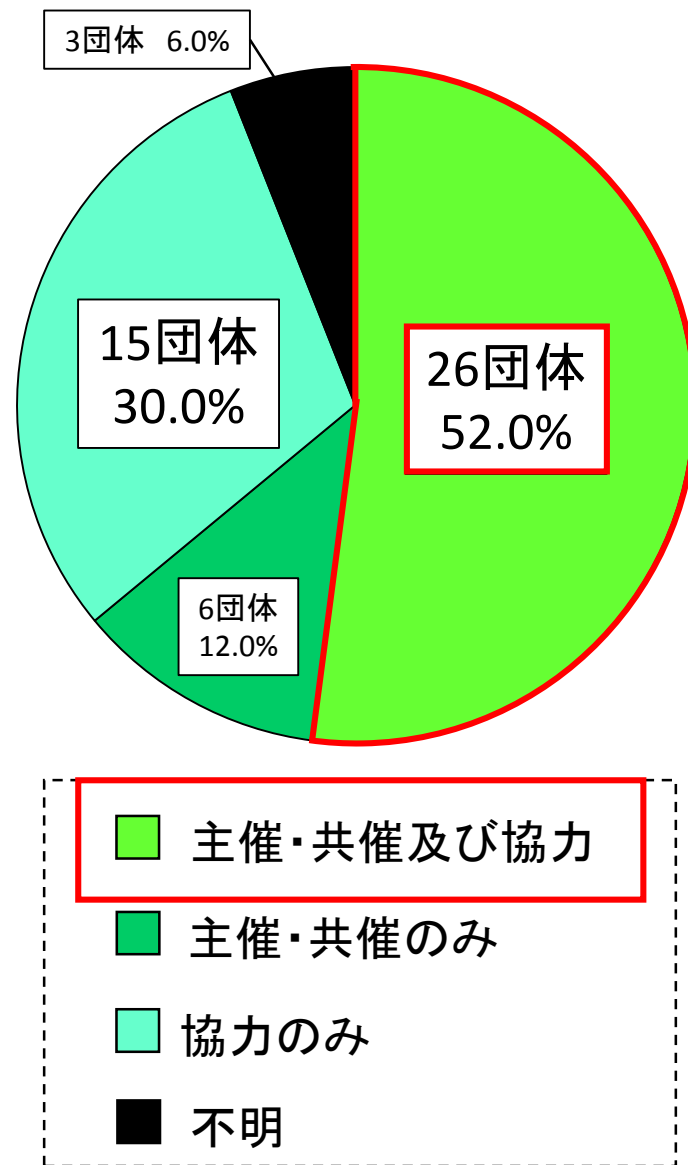

# 第3章 取組みの特性：取組みの内容、取組みへの関わり方

## 取組みの内容

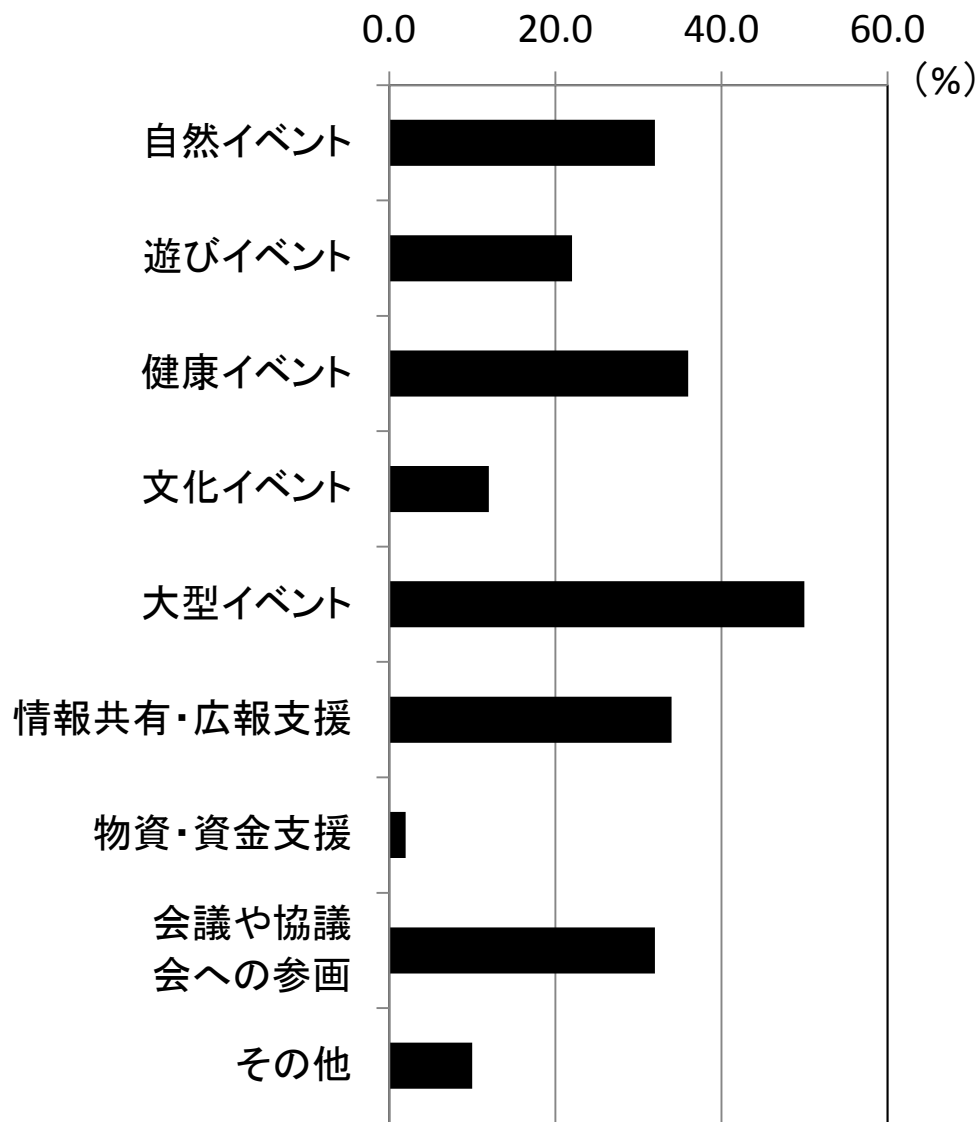

## 取組みへの関わり方

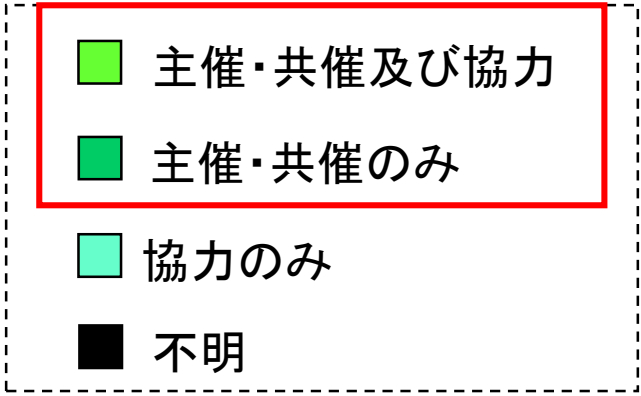
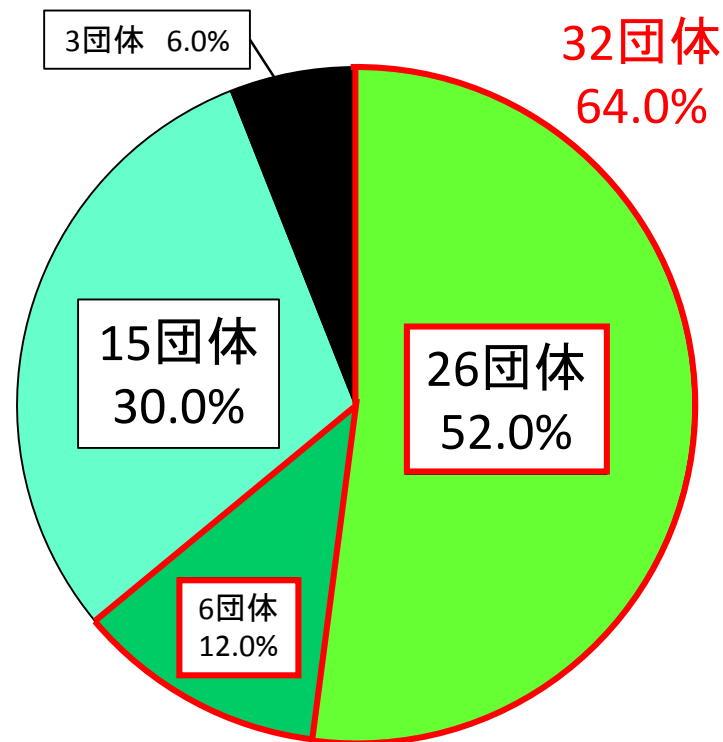



# 第3章 取組みの特性：取組みの目的

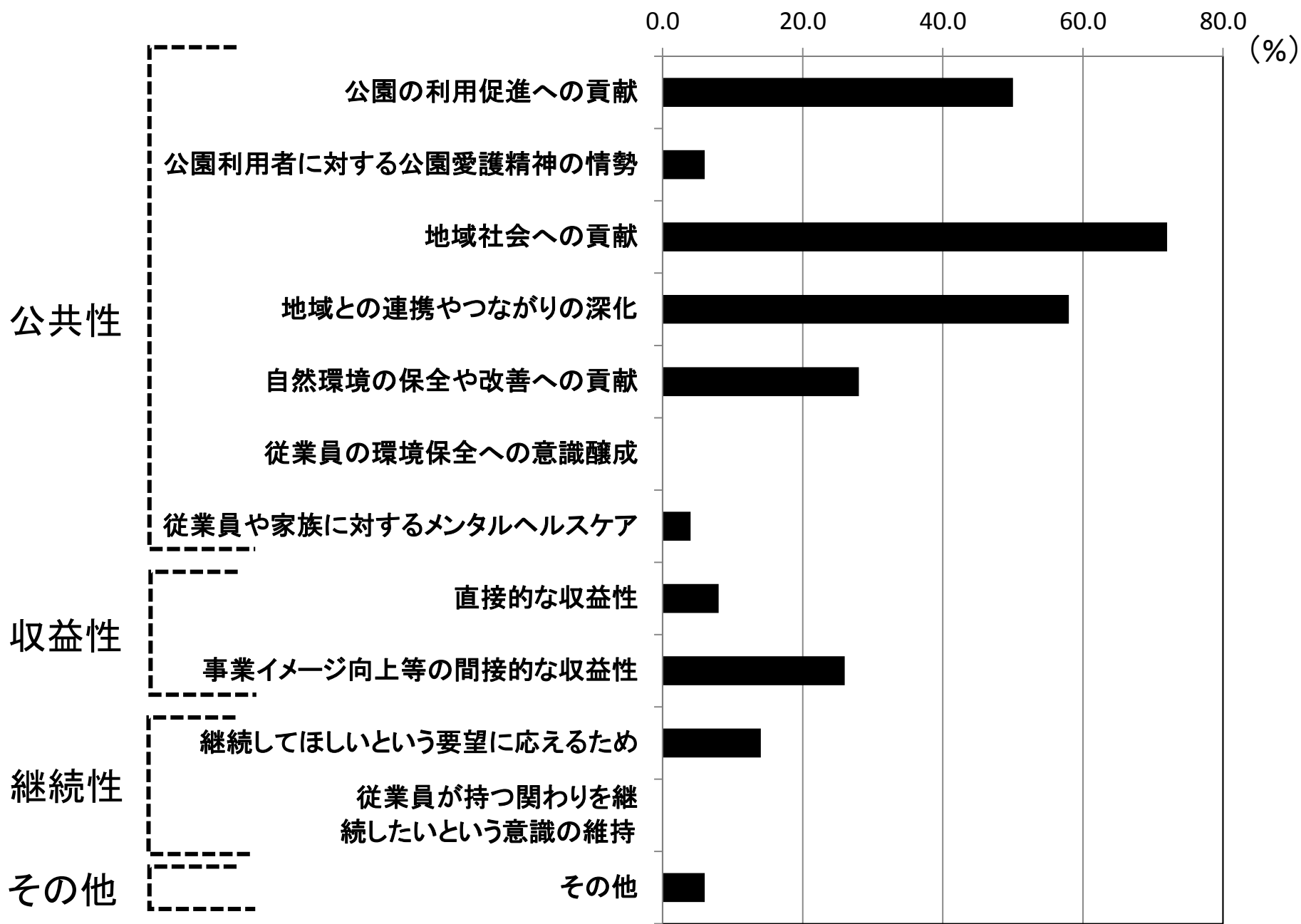

# 第3章 取組みの特性: 取組みの目的

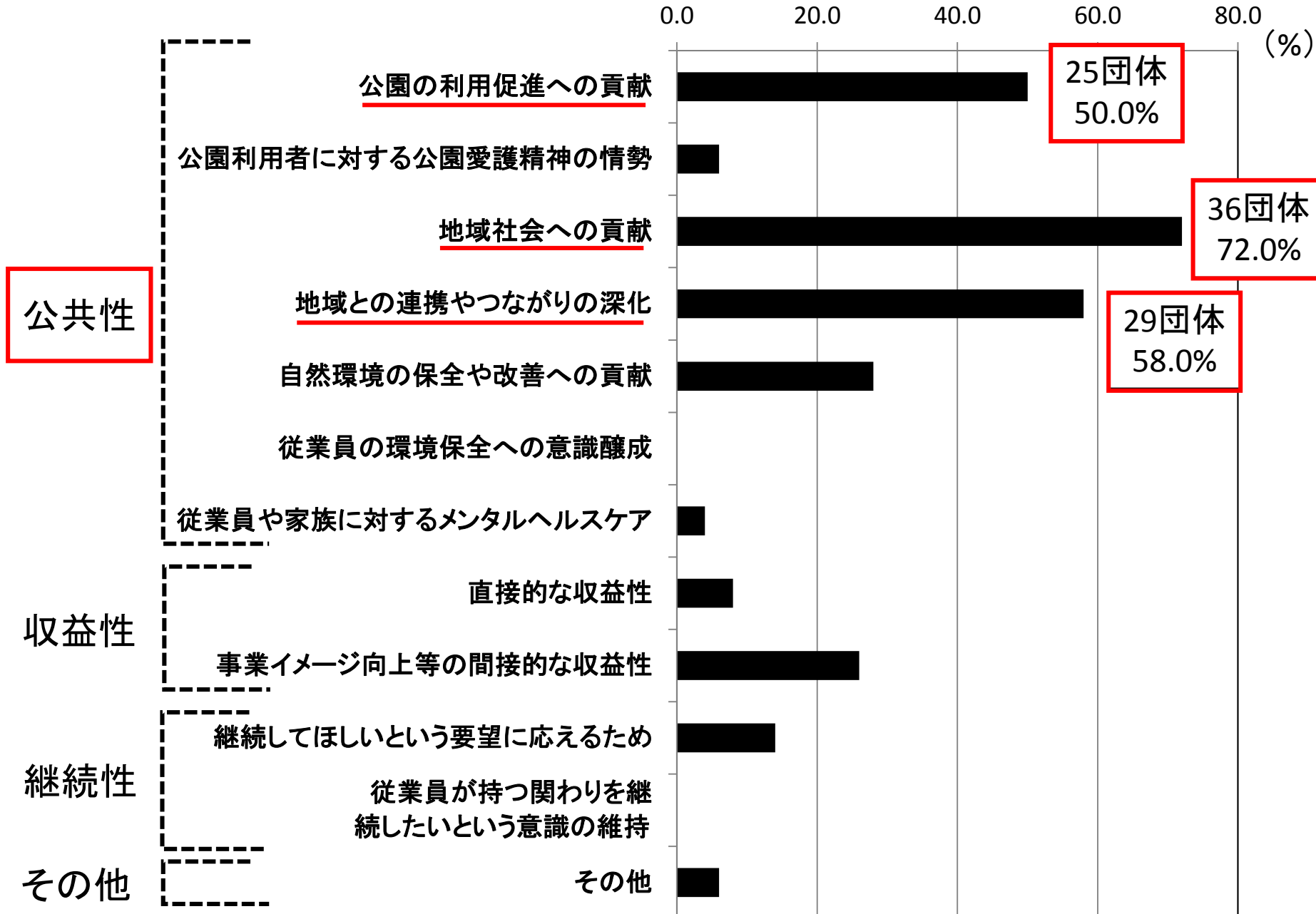

# 第3章 取組みの特性: 取組みの目的

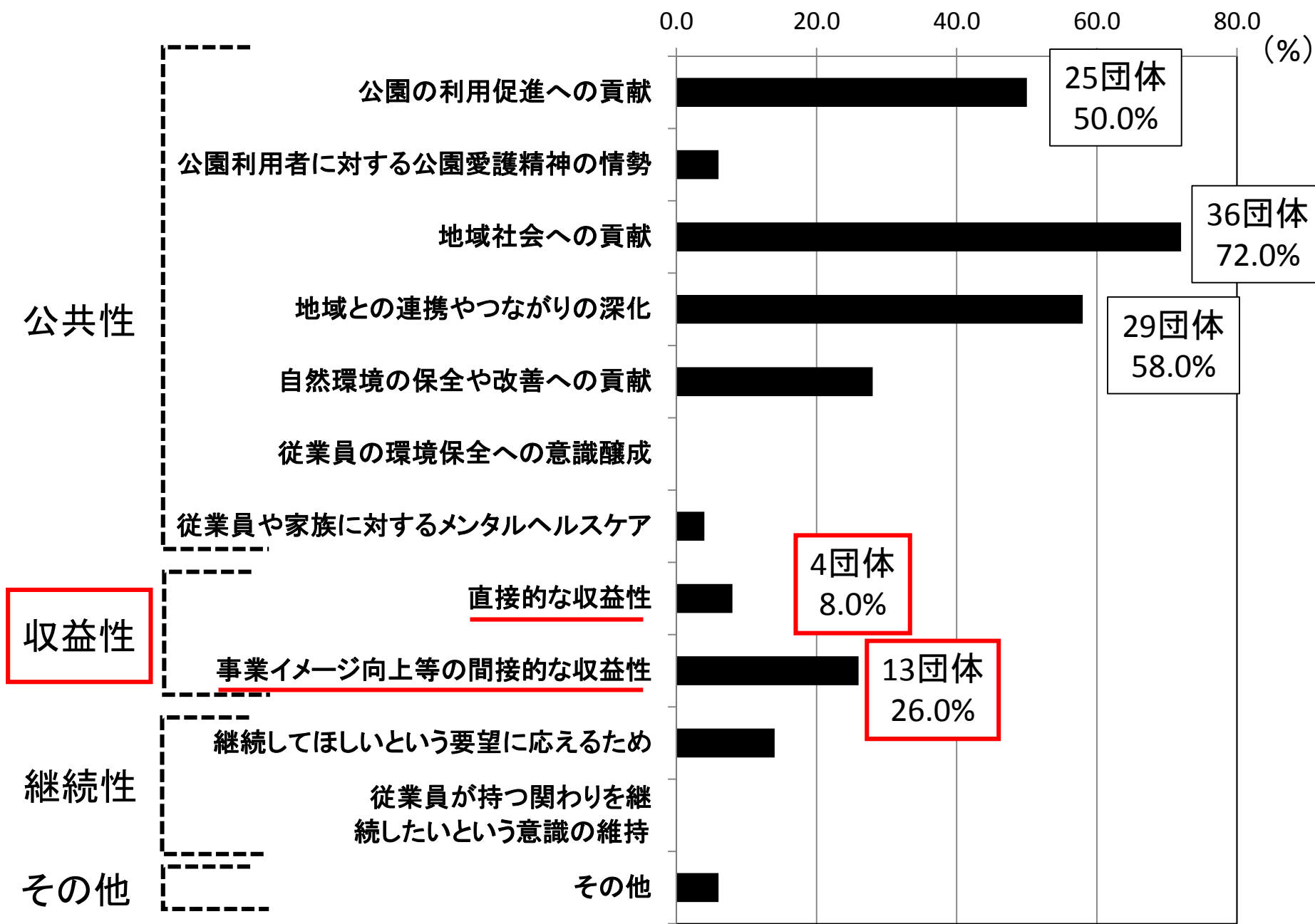

# 第3章 取組みの特性: 取組みの目的

## 団体属性別の取組みの目的

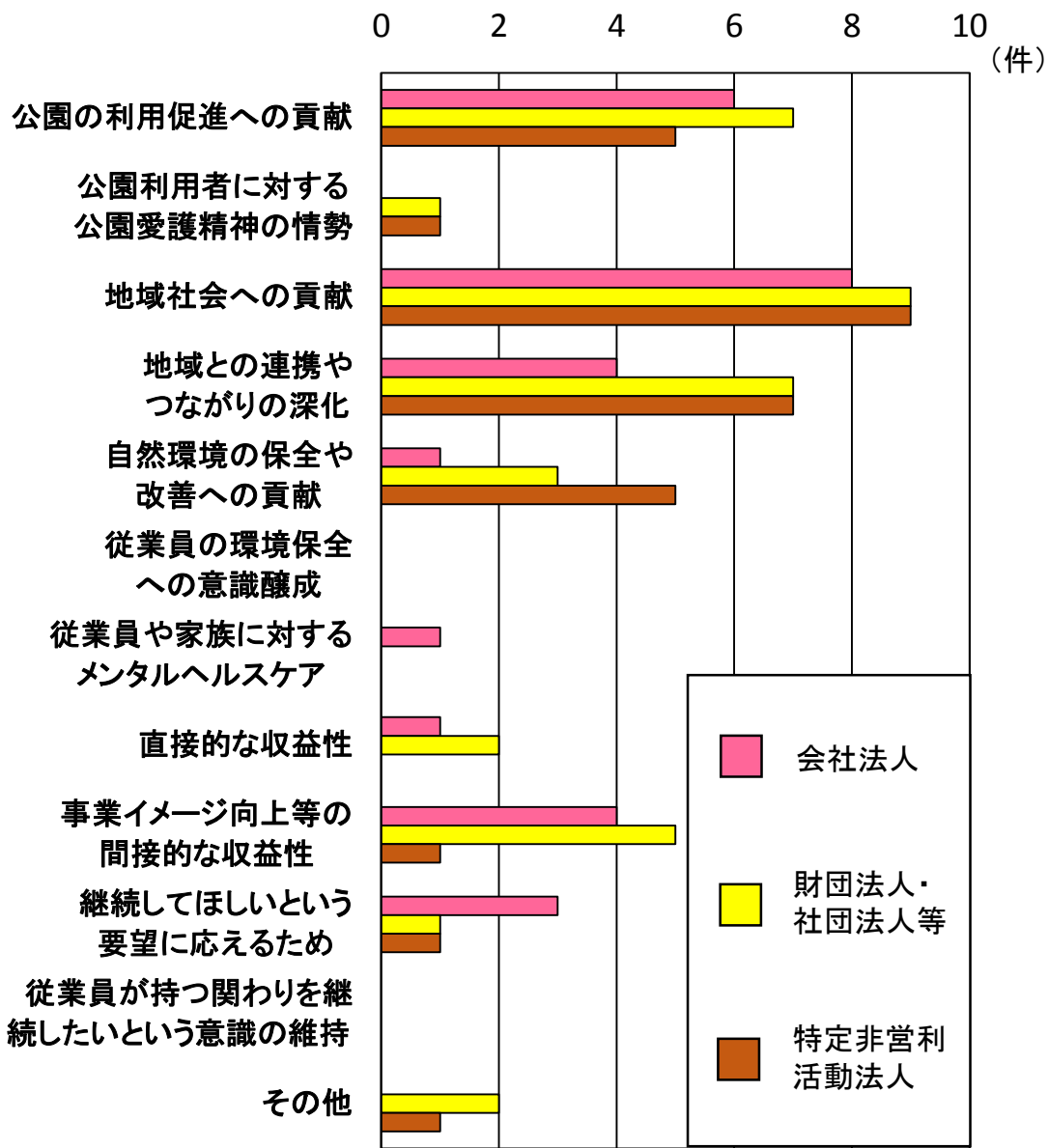

## 関わり方別の取組みの目的

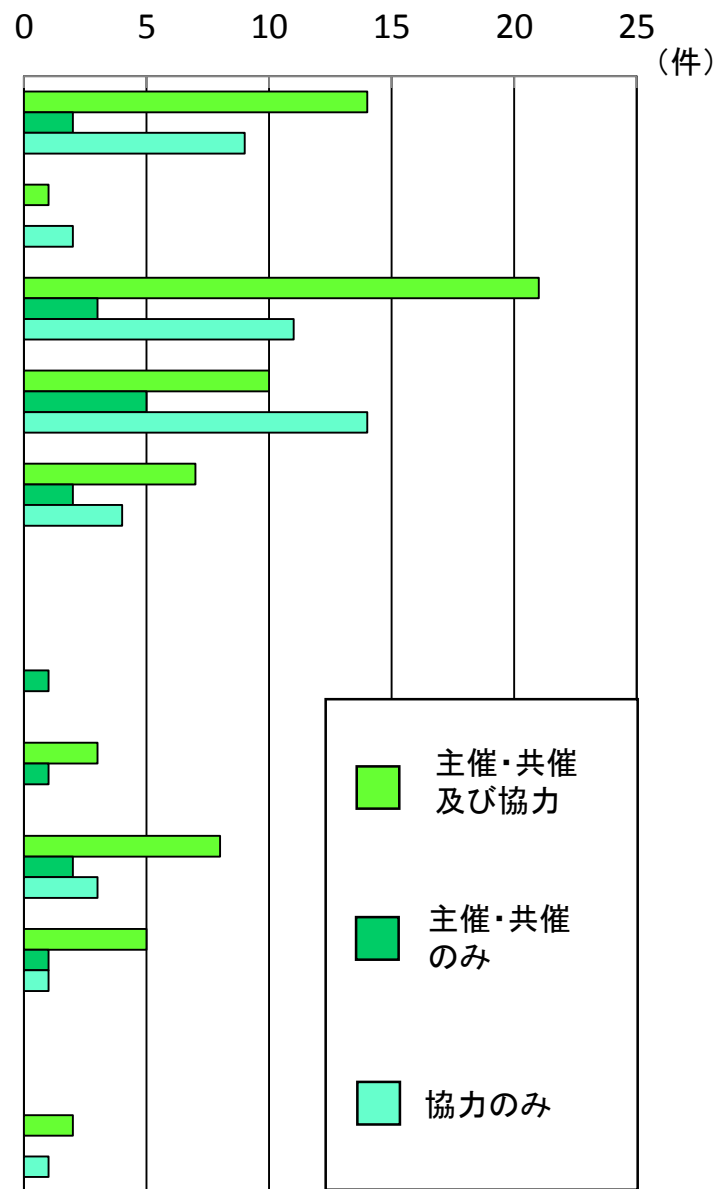

# 第3章 取組みの特性: 取組みの目的

## 団体属性別の取組みの目的

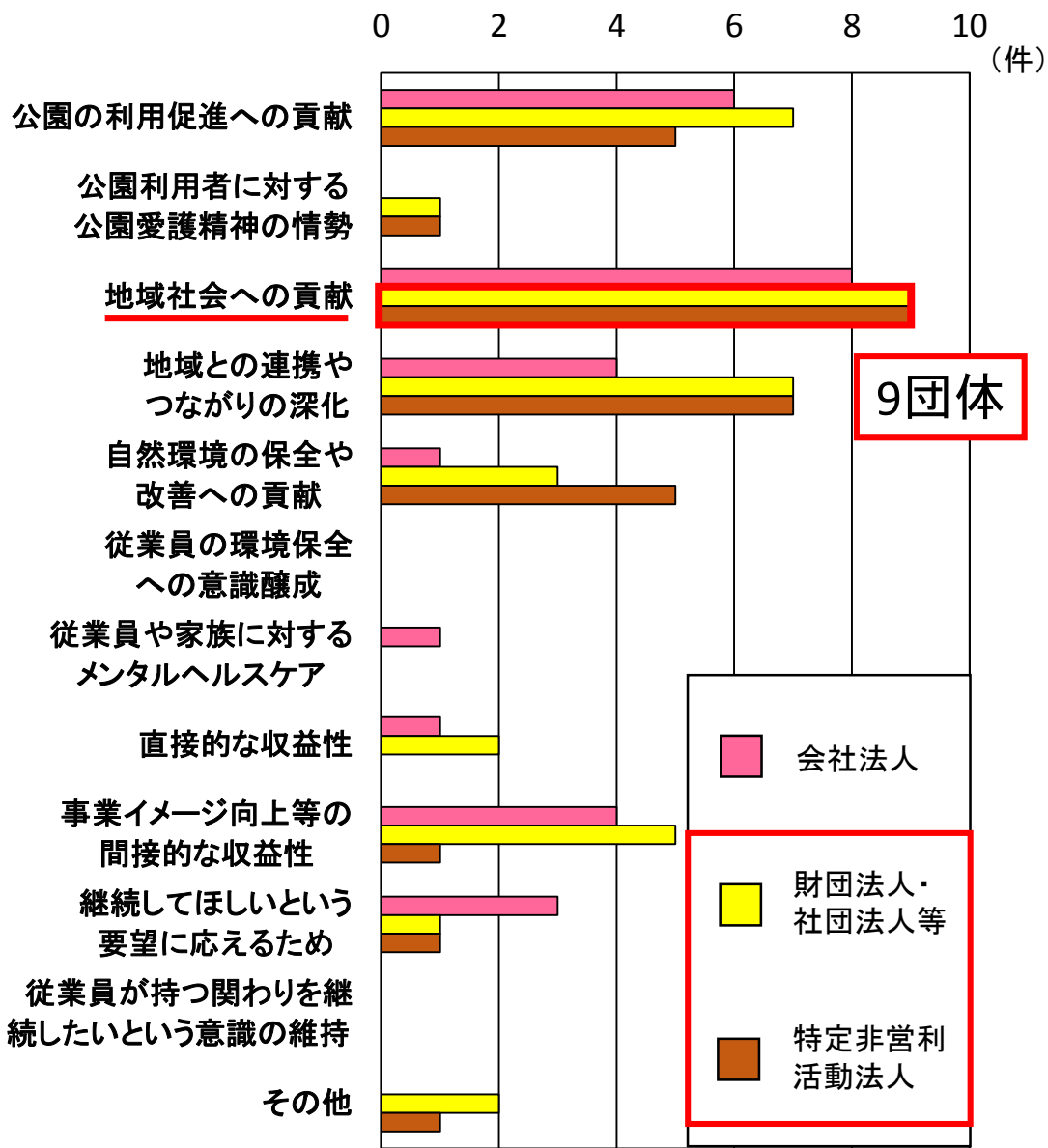

## 関わり方別の取組みの目的

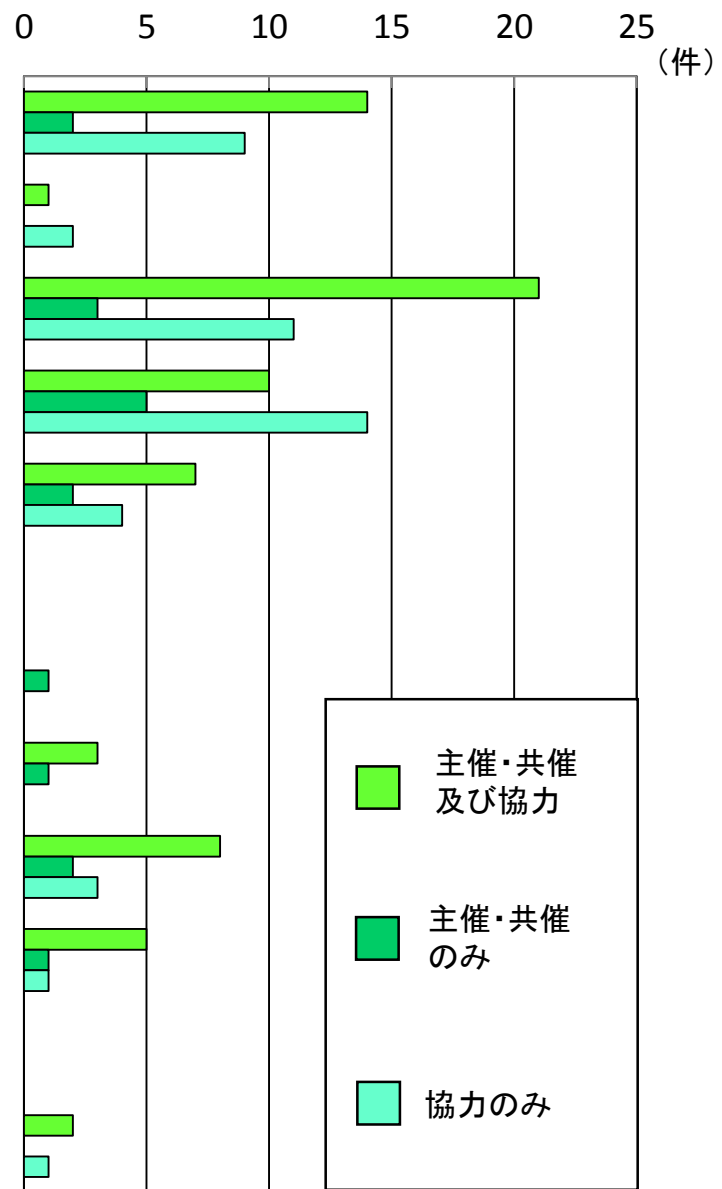

# 第3章 取組みの特性: 取組みの目的

## 団体属性別の取組みの目的

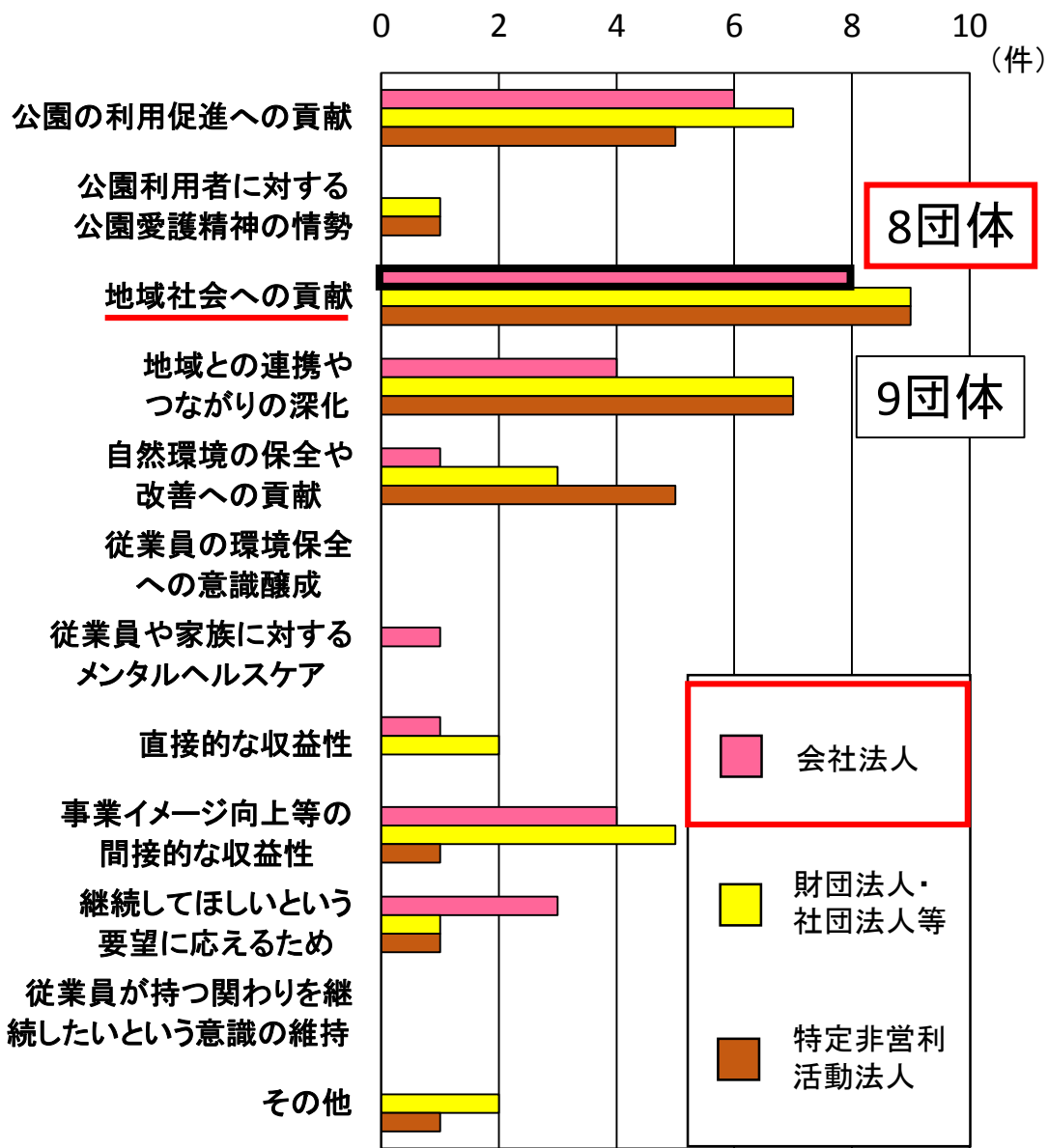

## 関わり方別の取組みの目的

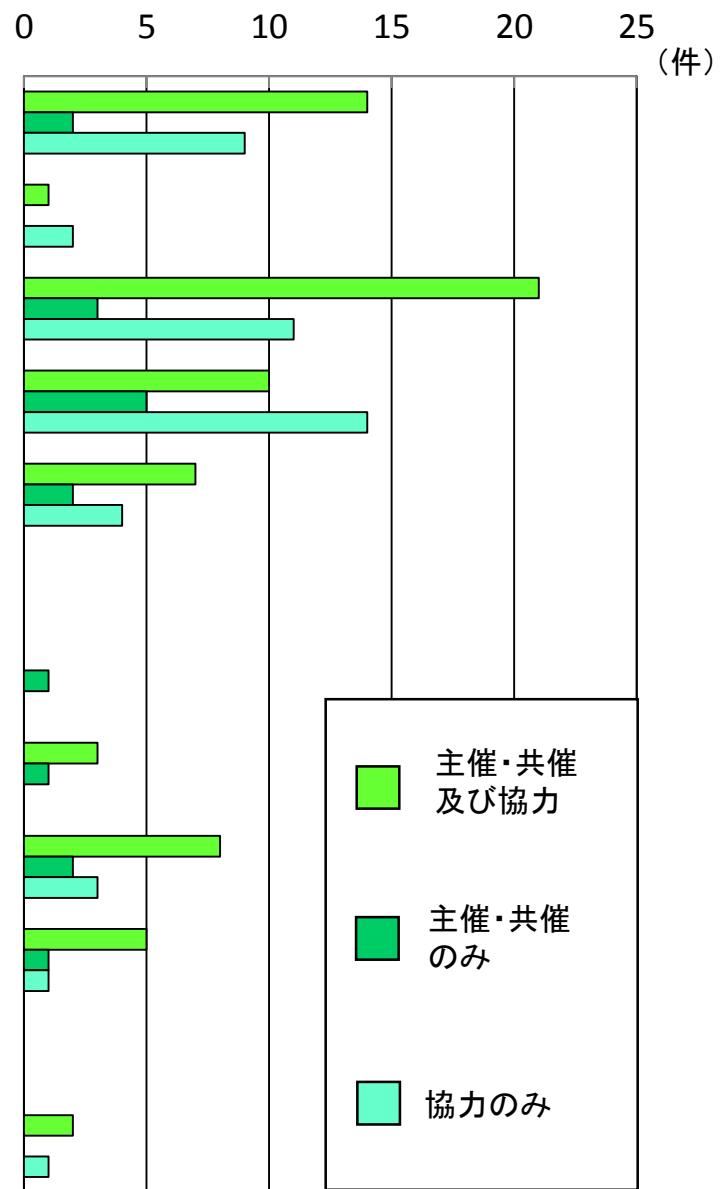

# 第3章 取組みの特性: 取組みの目的

## 団体属性別の取組みの目的

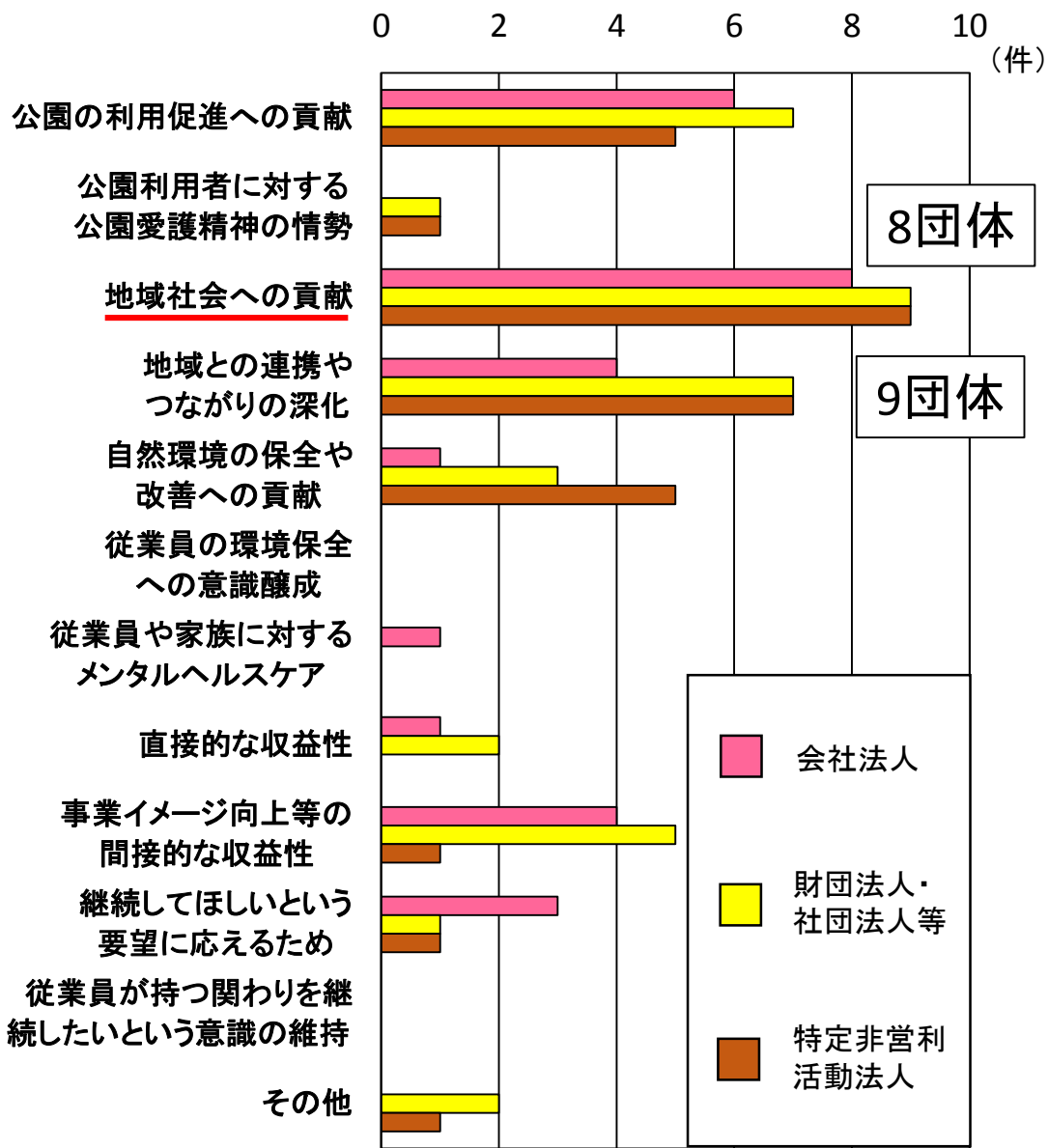

## 関わり方別の取組みの目的

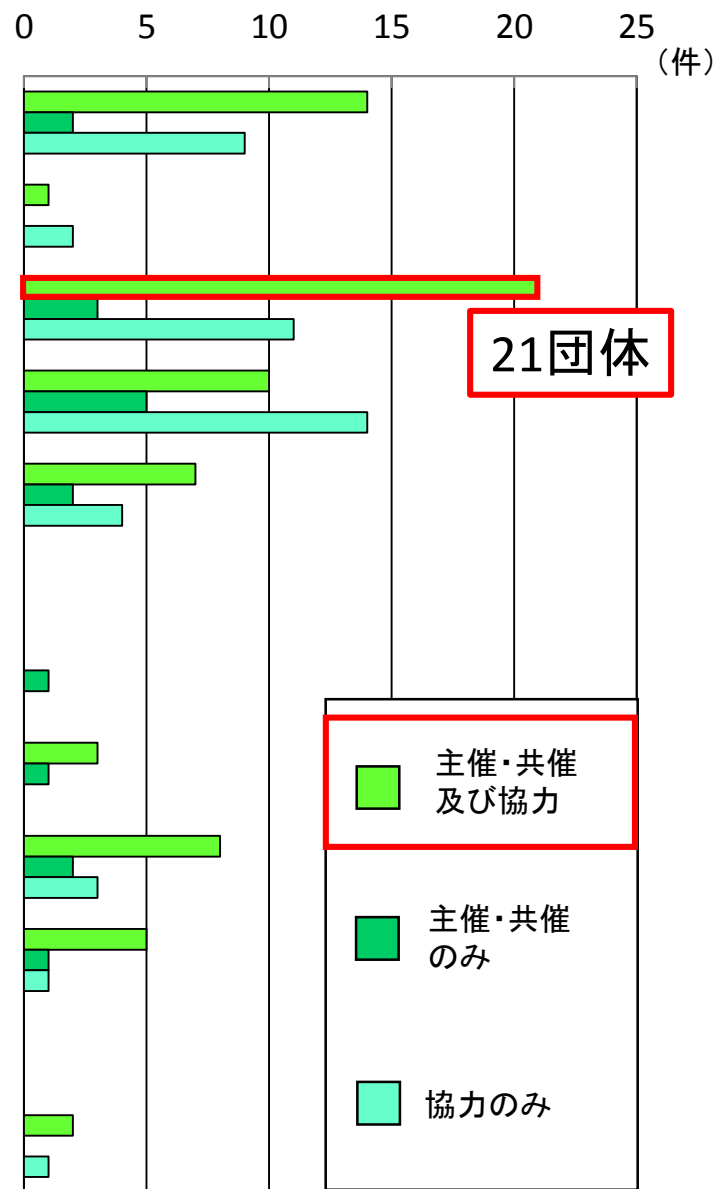



# 第3章 取組みの特性：取組みを実施する公園の選定理由

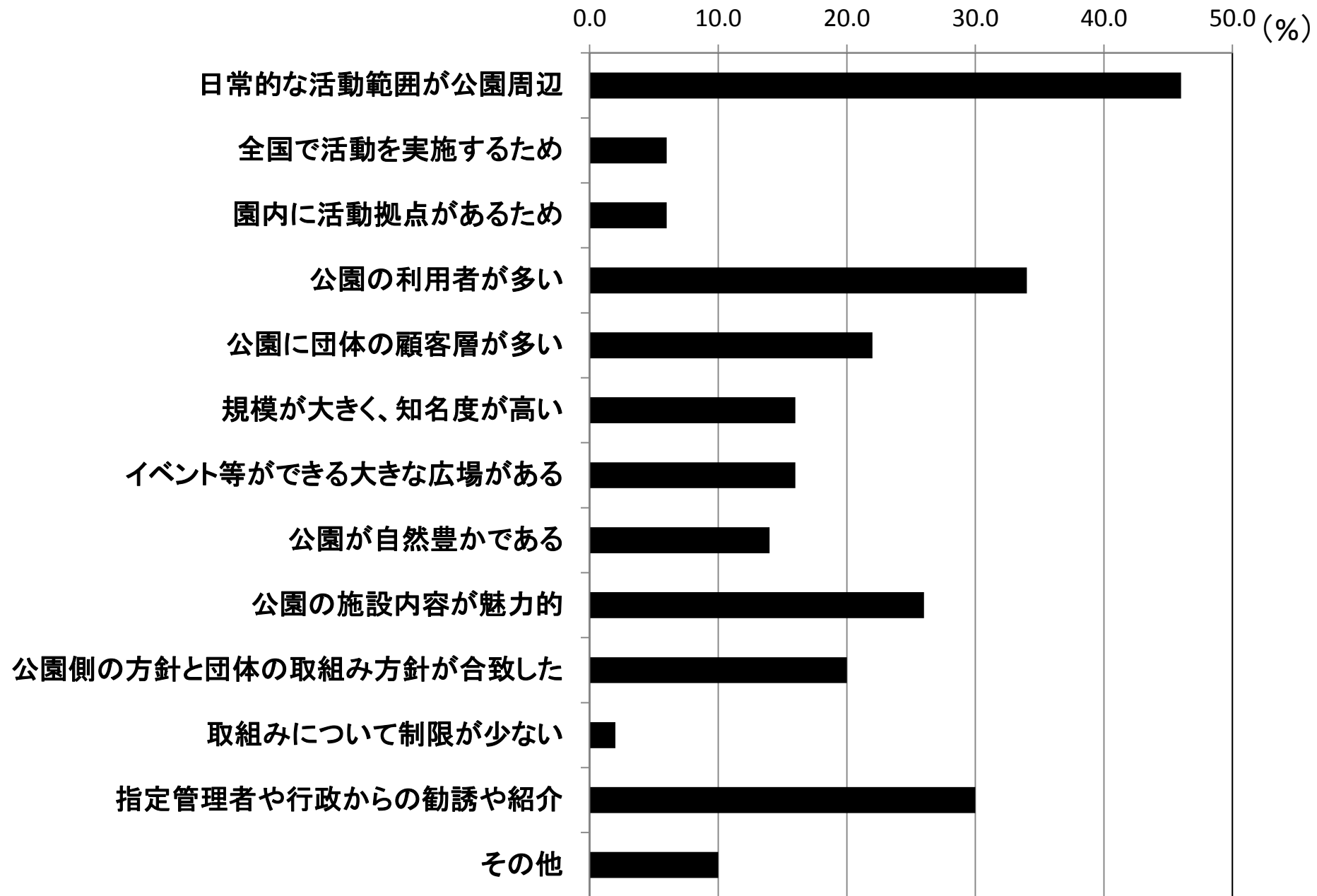

# 第3章 取組みの特性：取組みを実施する公園の選定理由

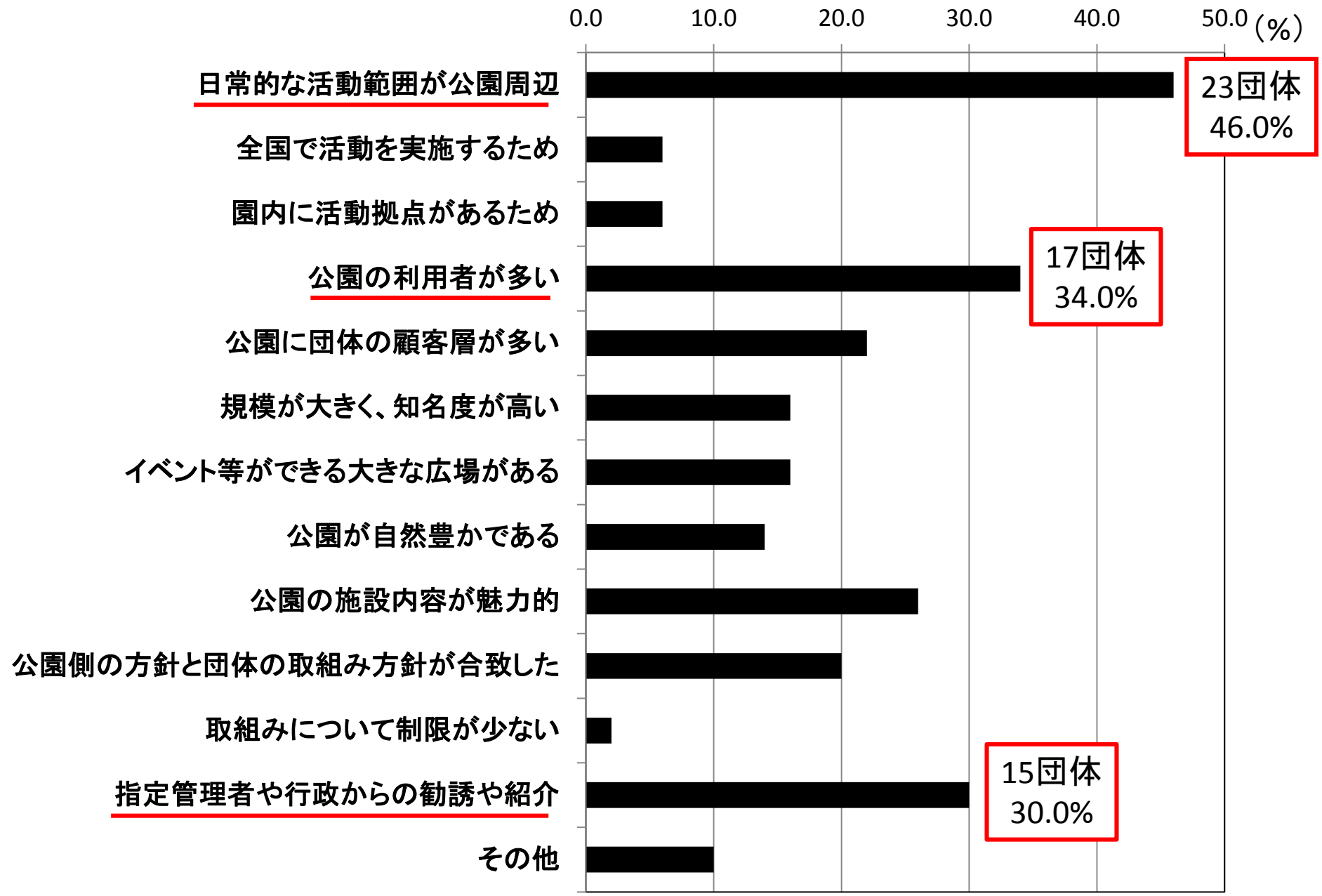

## 関わり方別の公園の選定理由

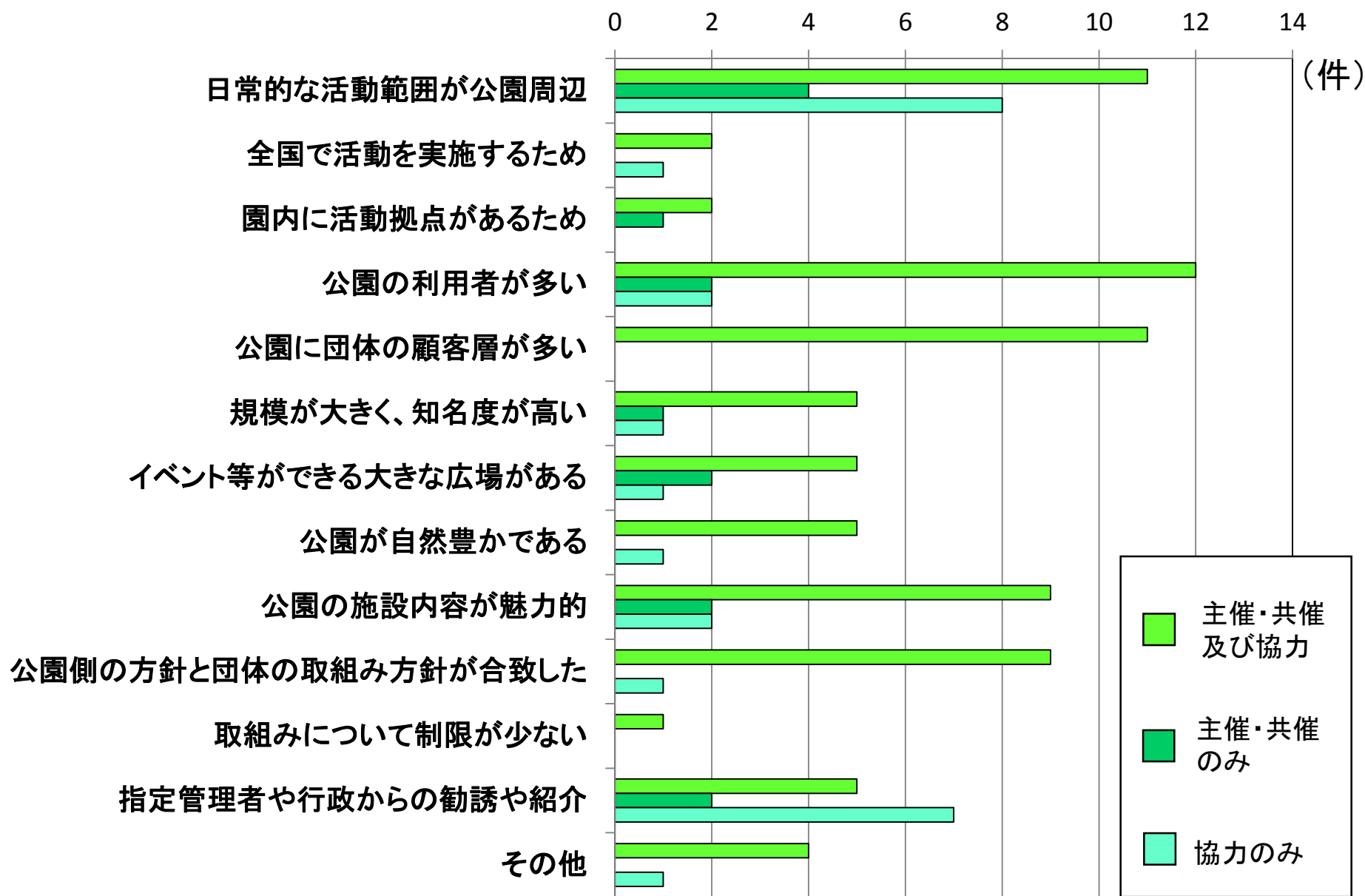

## 関わり方別の公園の選定理由

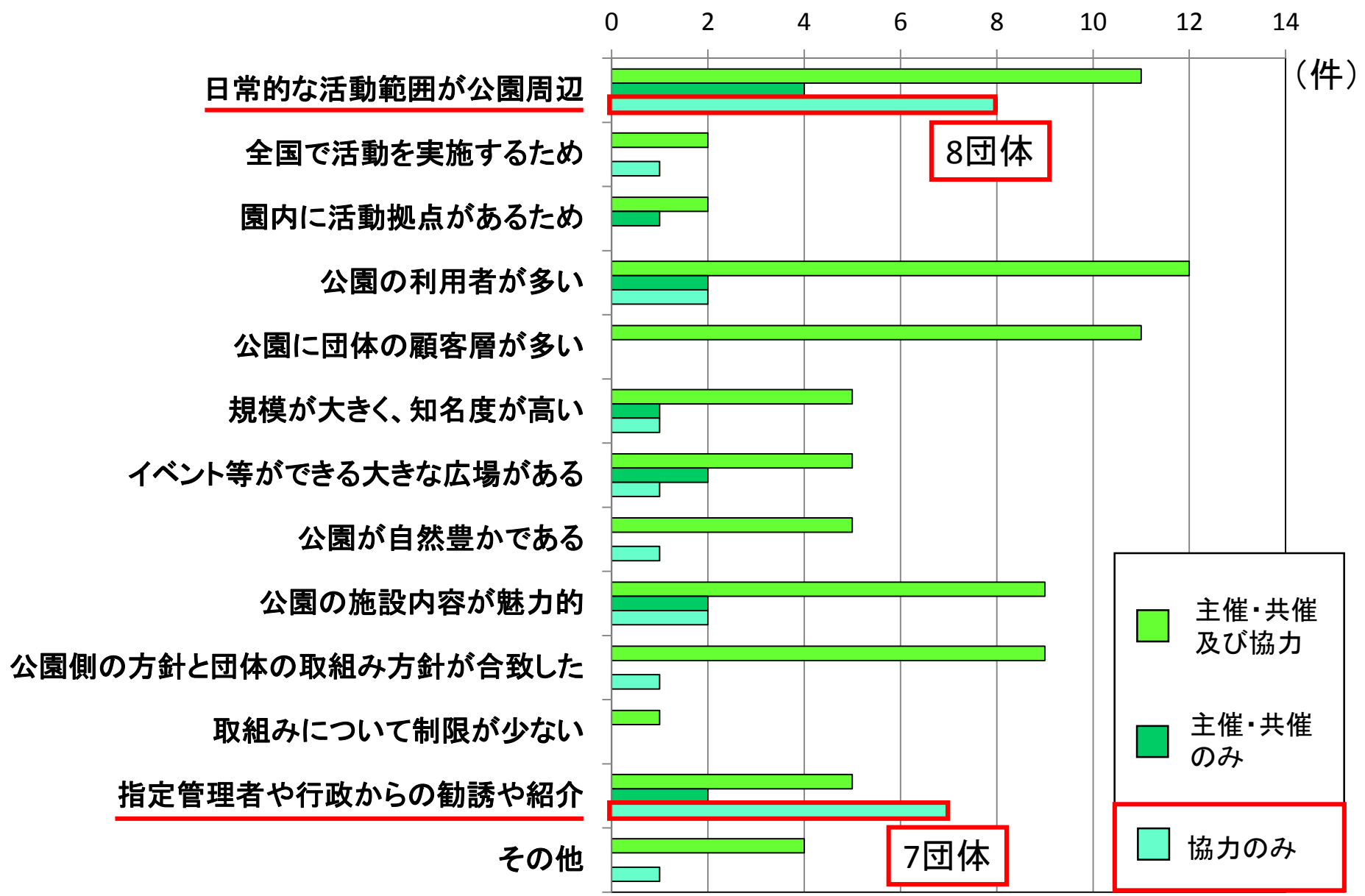

# 第3章 取組みの特性：取組みを実施する公園の選定理由

## 関わり方別の公園の選定理由

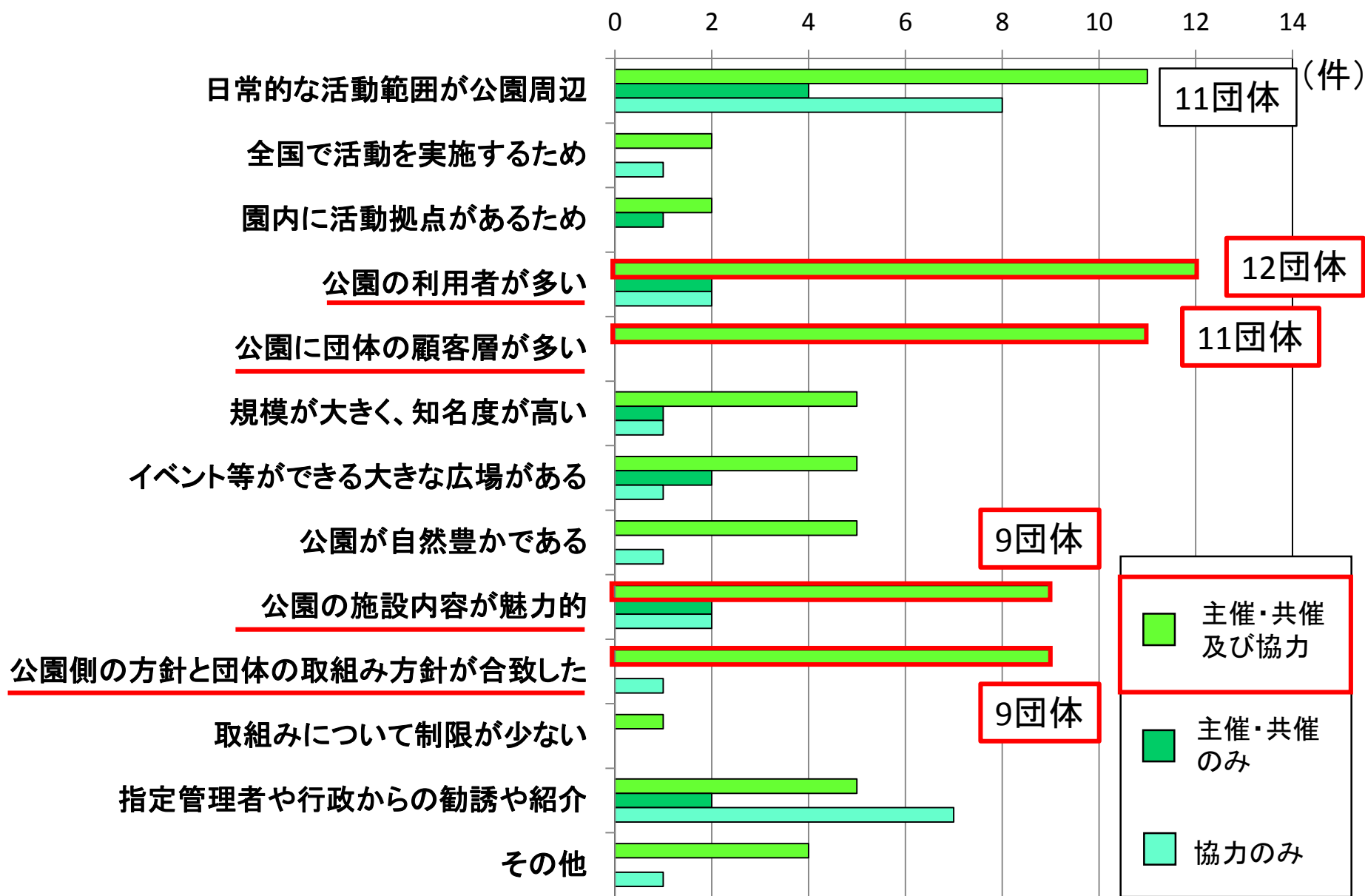

今後の意向

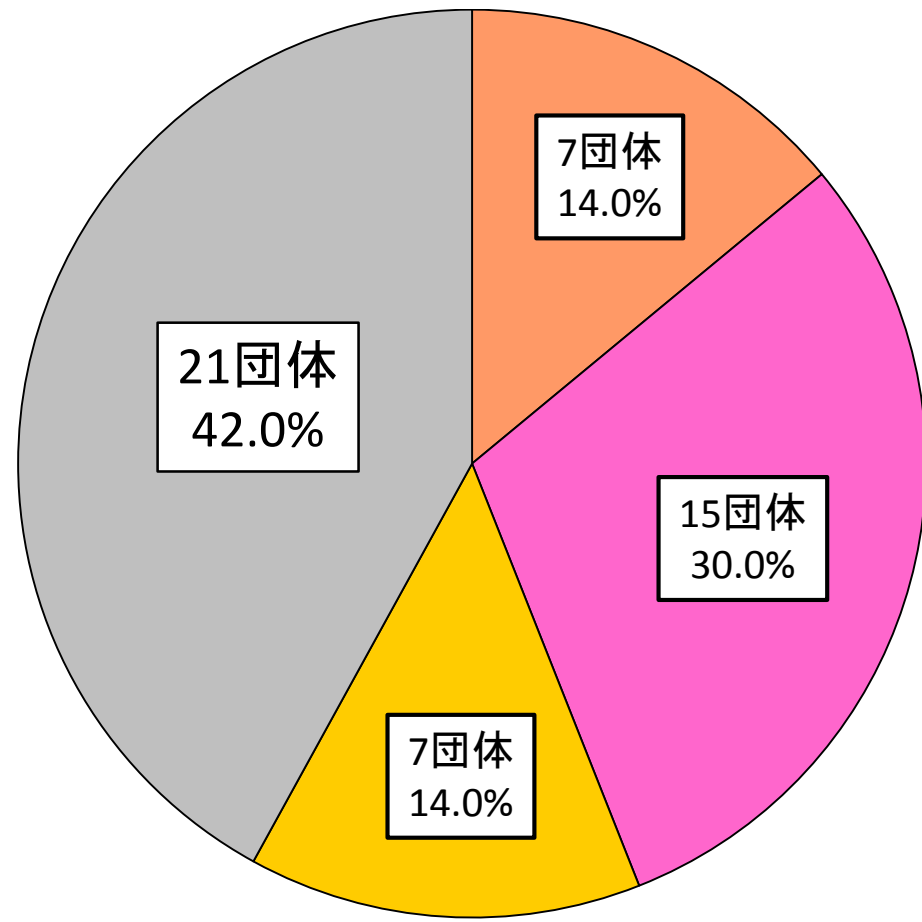

- 継続したい取組みと、新規にしたい取組みがある
- 継続したい取組みのみある
- 新規にしたい取組みのみある
- 今後取組みたい内容がない

今後の意向

今後取組みたい内容がある  
29団体 58.0%

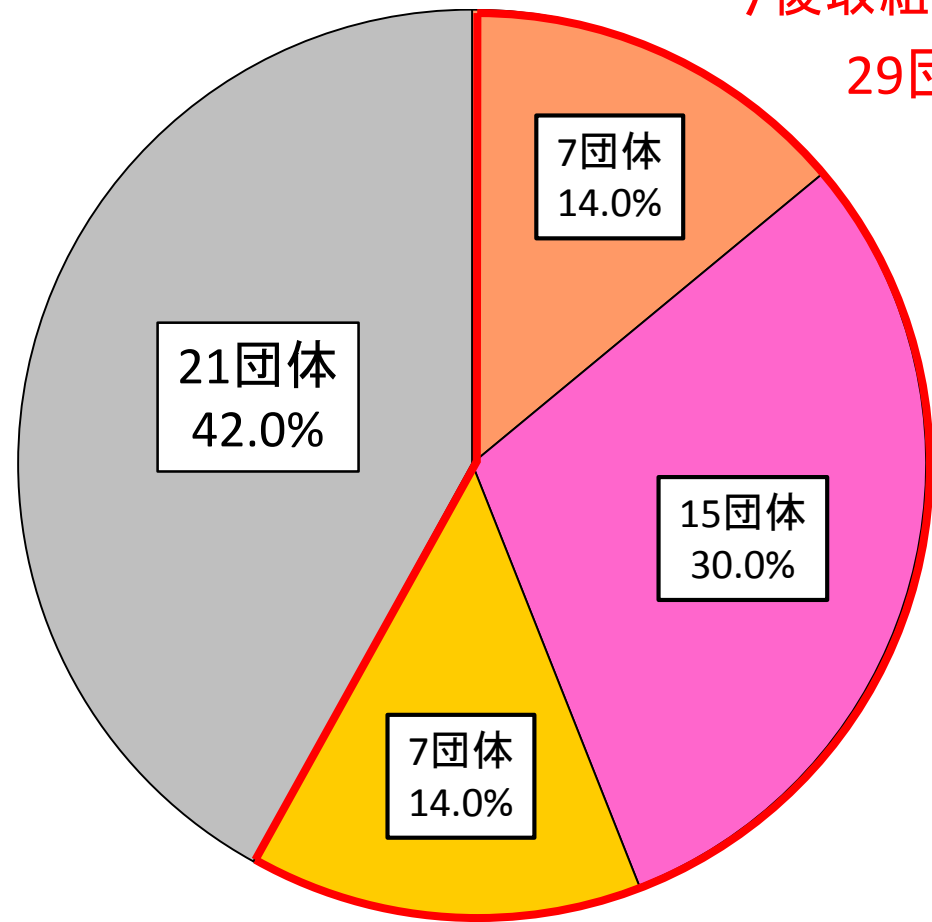

- 継続したい取組みと、新規にしたい取組みがある
- 継続したい取組みのみある
- 新規にしたい取組みのみある
- 今後取組みたい内容がない

## 第4章 広域公園の運営に対する民間団体の意欲

・公園運営に関わる民間団体は、公園イベントを通じた関わりが最も多く見られ、そこでは主催や共催といった積極的な関わりをしている。

・公園運営に関わる民間団体は、公共性への寄与を意識して、地域との連携や地域社会に貢献できることに強い意欲を感じている。

・公園イベントを主催や共催する等の公園に積極的に関わりたいと考えている民間団体は、公園利用者や自らの顧客層の数が多いうことに加え、公園の施設内容の魅力や公園側の取組み方針が自団体の取組み方針と合致することも重視している。



このような民間団体の意欲を公園運営に反映させるためには、公園の施設内容の魅力向上に加え、会議や協議会等の意見交換の場を設けるといったハードとソフトの両面から引き続きアプローチをすることで、公園イベント等のプログラムが充実し、更なる公園の活性化が期待できる。